

WS EAC NEWS EAC NEWS EAC NEWS EAC NEWS EAC I

# ØIK BLADET



ÅRGANG 18 · NUMMER 2 · APRIL 1975



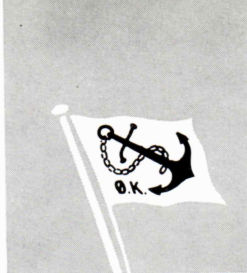

# EAC NEWS ØK BLADET

**Udgivet af**

AKTIESELSKABET DET ØSTASIATISKE KOMPAGNI  
Holbergsgade 2, 1099 København K

**Ansvarshavende redaktør:**

Ib Gade-Gerst

**Redaktionsudvalg:**

G. A. Engelmann  
Erik Eriksen  
Finn Kørner  
Heinz F. Langfeldt

**Redaktionens adresse:**

ØK-bladet, A/S Det Østasiatiske Kompagni, Sekretariatet,  
Holbergsgade 2, 1099 København K

Husk at melde adresseforandring

**Tryk:**

Bogtrykkeriet Forum, København

Eftertryk kun med redaktionens tilladelse

## Indhold

Mapol . . . . .	3
Max-entropi . . . . .	7
Styrmandsaspiranter med skoleskibet Danmark . . . . .	8
Interessekontoret . . . . .	10
Kompagni-nyt . . . . .	12
Kwangtung gæster besøger containeranlæg . . . . .	16
Snapshots . . . . .	18
Sporten . . . . .	23

Forside. En malerisk kyststrækning syd for Rio de Janeiro.

*Front page. A picturesque coastline south of Rio de Janeiro.*

Bagside. På den nordlige del af øen Luzon i Filippinerne, hvorfra Kompagniet afskiber stammer, er det så som så med trafikmidlerne. Her er en medarbejders jeep på nedkørselsrampen fra en »flodfærge«.

*Back page. On the northern part of the island Luzon in the Philippines, from where the Company ships logs, it is so so with the means of conveyance. Here a staff jeep on the way down the ramp from a "river ferry".*







Sorocaba. Fabrikken set fra indgangen.

Sorocaba. The factory seen from the entrance.

I februar 1972 udgaven af ØK-bladet bragte vi en artikel om Mapol Manufatureira de Embalagens de Polpa Ltda. i forbindelse med indvielsen af fabrikken i oktober 1971. Selskabet, som blev stiftet af Brdr. Hartmann, Industrialiseringsfonden for Udviklingslandene og Kompagniet, blev etableret med det formål at producere emballage af moulded pulp, i starten kun til æg.

Beslutningen om at bygge fabrikken var baseret på en projektundersøgelse, som konkluderede, at der var et stort udækket potentielt marked i Brasilien for æggebakker, som især anvendes i grossistledet, og ægkartoner, som anvendes i detailhandelen. På det tidspunkt eksisterede der i Brasilien kun én producent af moulded pulp emballage med en relativt beskedne kapacitet, og specielt bakkerne blev derfor brugt adskillige gange. Det resterende behov blev dækket af forskellige primitive former for pakkemetoder og materialer. Indtil nu har Mapol koncentreret sig om at producere bakker til 30 æg og detailkartoner til 12 æg

hver. Mapol er beliggende i Sorocaba, en by med 200.000 indbyggere, ca. 100 km vest for São Paulo. Denne beliggenhed relativt tæt på forbrugercentrene i São Paulo og Rio de Janeiro er ideel, og fabrikken er bygget på en grund på ca. 26.650 m<sup>2</sup>.

Næsten samtidig med at Mapol påbegyndte produktionen, udvidede den fabrik, der havde eksisteret i nogle år, sin kapacitet betydeligt, og endnu en konkurrent, der producerer kartoner af skumplast, kom til. Konkurrencen skærpedes derfor væsentligt i forhold til, hvad der var forudset under planlægningen, hvilket gjorde etableringen på markedet både langsommere og vanskeligere. Ægpakkerierne havde investeret betydelige beløb i forældede transportbeholdere bestående af trækasser med et trådnetsystem, hvori æggene blev anbragt, og ægpakkerierne tøvede med at afskrive denne investering og gå over til de nye og bedre pakkemetoder.

Hvad detailhandelen angik, blev de fleste æg solgt i udendørs markeder i papirposer eller kartonæsker,

og disse forhandlere var heller ikke umiddelbart indstillet på at skifte til de nye og bedre emballagesystemer.

Gradvis bedredes situationen imidlertid. Ægpakkerierne indså fordelene ved at benytte bakker, der gav meget bedre beskyttelse for æggene og fremskyndte kassationen af netkasserne. Genbrugsfaktoren blev mindsket af hygiejniske årsager, og den eksplosive udvidelse af supermarkederne trak folk bort fra udendørsmarkederne. Ca. 1 år efter at Mapol startede produktionen, nåede salget et niveau, der lå over anlæggets nominelle kapacitet på ca. 50 mio. stk. pr. år ved 24 timers drift 7 dage om ugen.

På det tidspunkt blev prognoserne for den potentielle fremtidige efterspørgsel ajourført og førte til beslutning i april 1973 om at fordoble kapaciteten til 100 mio. stk. pr. år ved at installere en ny formemaskine. Dette resulterede i, at Mapol blev den største producent af ægemballage i Brasilien. En fabriksal yderligere blev bygget, hvilket forøgede det totale bebyggede fabriksområde til ca.



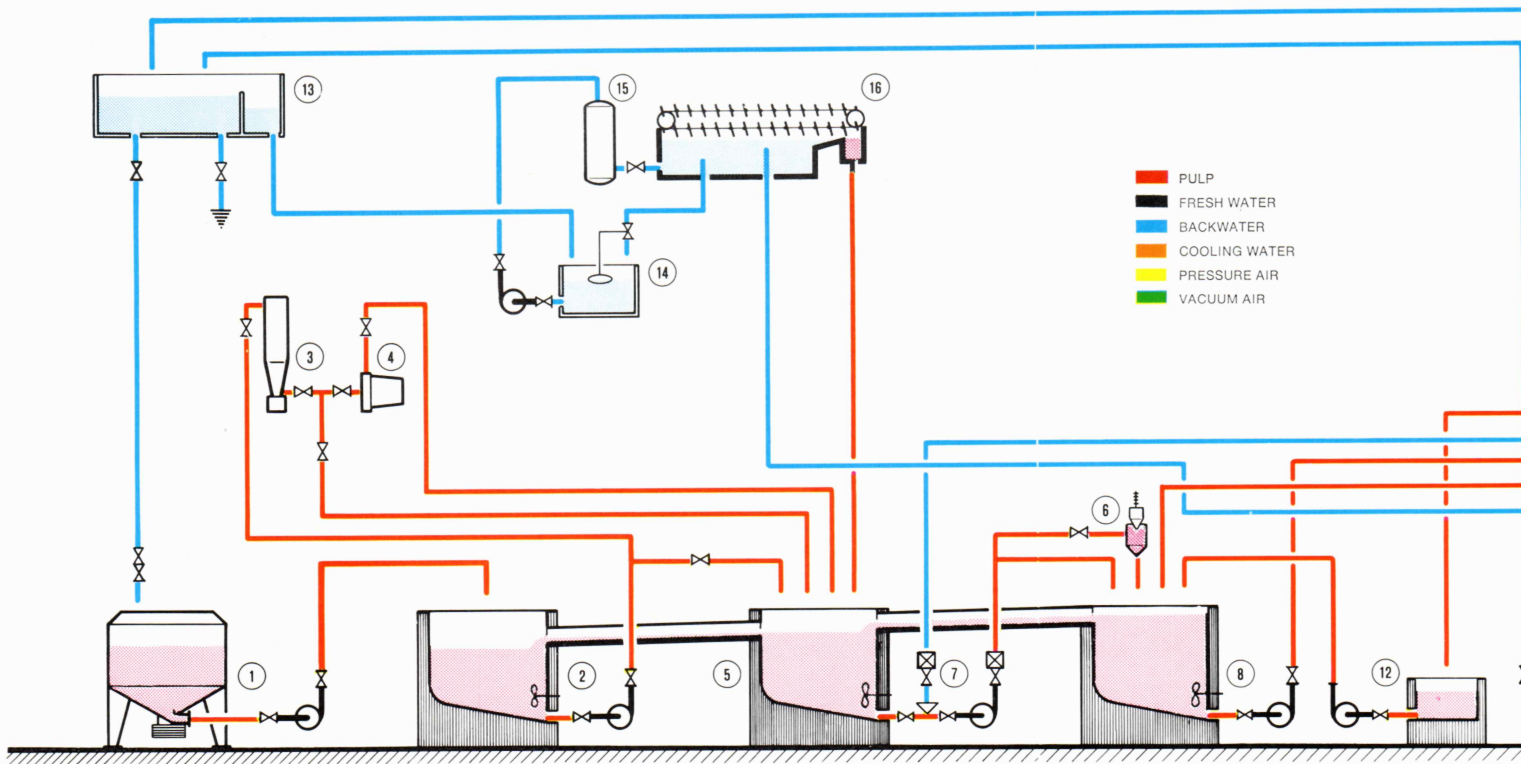

#### Arbejdsdiagram

Som råmateriale anvendes hovedsageligt avis-papir. Behandlingen af råmaterialerne følger i store træk den, der anvendes af papirfabrikker, men dog noget modificeret:

En blanding af råmateriale og vand bliver portionsvis behandlet i pulperen (1) og pumpet til en beholder (2). Derefter renses massen i en centrifuge (3) og føres igennem en afskaller (4) til beholderen (5). Konsistensregulatoren (6) sikrer en regelmæssig konsistens gennem tilførsel af vand (7), før massen kommer i beholderen (8), hvorfra den pumpes til hovedbeholderen (9). For massen fortsætter til formemaskinen (11), reguleres konsistens og kvantum endeligt i blandingsrøret (10). Ved sugning med vakuumpumpen (22) føres en blanding af luft og vand fra formemaskinen (11) til vakuamtanken (23), hvorfra det udskilte vand føres til lagertanken (18), og det overskydende går til pulpens vandtank for at blive brugt igen. Det overskydende vand fra beholderen (13) føres gennem rensningsanlægget (16), (14) og (15) til rentvandsbeholder (17) hvorfra det rensede vand gencirkuleres i systemet gennem beholderne (13) og (18) eller føres til kloak fra overløbet i beholderen (17). Luftkompressoren (24) betjener formemaskinen, medens luftkompressoren (25) anvendes til trykke-, stakke- og pakkemaskinerne. Kølevandsbeholderen (19) og brønden med pumpe (20) forsyner det forskellige udstyr med køle- og spærrevand. Pumpen (21) betjener forstørvandrerene på formemaskinen.

#### Flow Diagram

The main raw material is newspaper. The preparation of raw materials follows the practice of ordinary paper mills in a modified way:

A mixture of raw material and water is in batches disintegrated in the pulper (1) and pumped to vat (2). From here a continuous flow brings it through the centrifugal cleaner (3) and the deflaker (4) to vat (5). The consistency regulator (6) ensures a steady consistency by adding water at (7) before the pulp enters the vat (8), from where it is pumped to the headbox (9). Before the pulp continues to the moulding machine (11), the consistency and volume are finally regulated in the mixer-pipe (10). By suction from vacuum pump (22) a flow of air and water goes from the moulding machine (11) to the vacuum tank (23) wherefrom the separated water is led to the backwater tank (18), from which the overflow goes to the pulper-water vat (13) for re-use in the pulper (1). The overflow from vat (13) is led through the purification plant (16), (14) and (15) to the white water vat (17), from where cleaned water recirculates in the system through vat (13) and (18) or is led to the sewer from the overflow vat (17). The air compressor (24) serves the moulding machine while the air compressor (25) is for operating the printing, stacking, and packing machines. The cooling water vat (19) and the well with well pump (20) provide the various equipment with cooling and sealing water. The pump (21) serves the spray water pipes on the moulding machine.

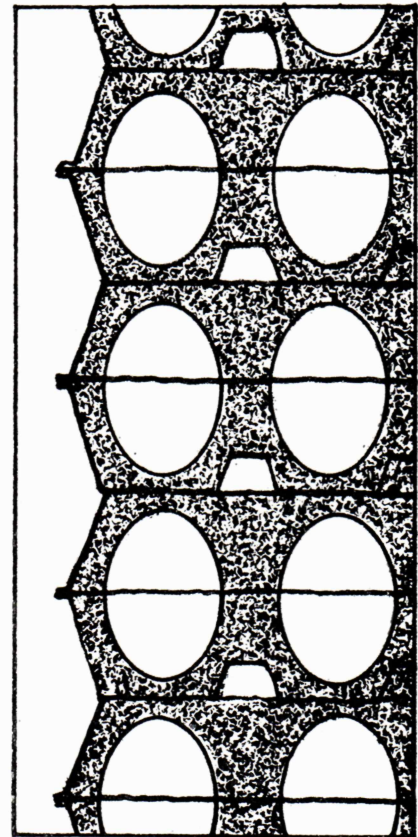



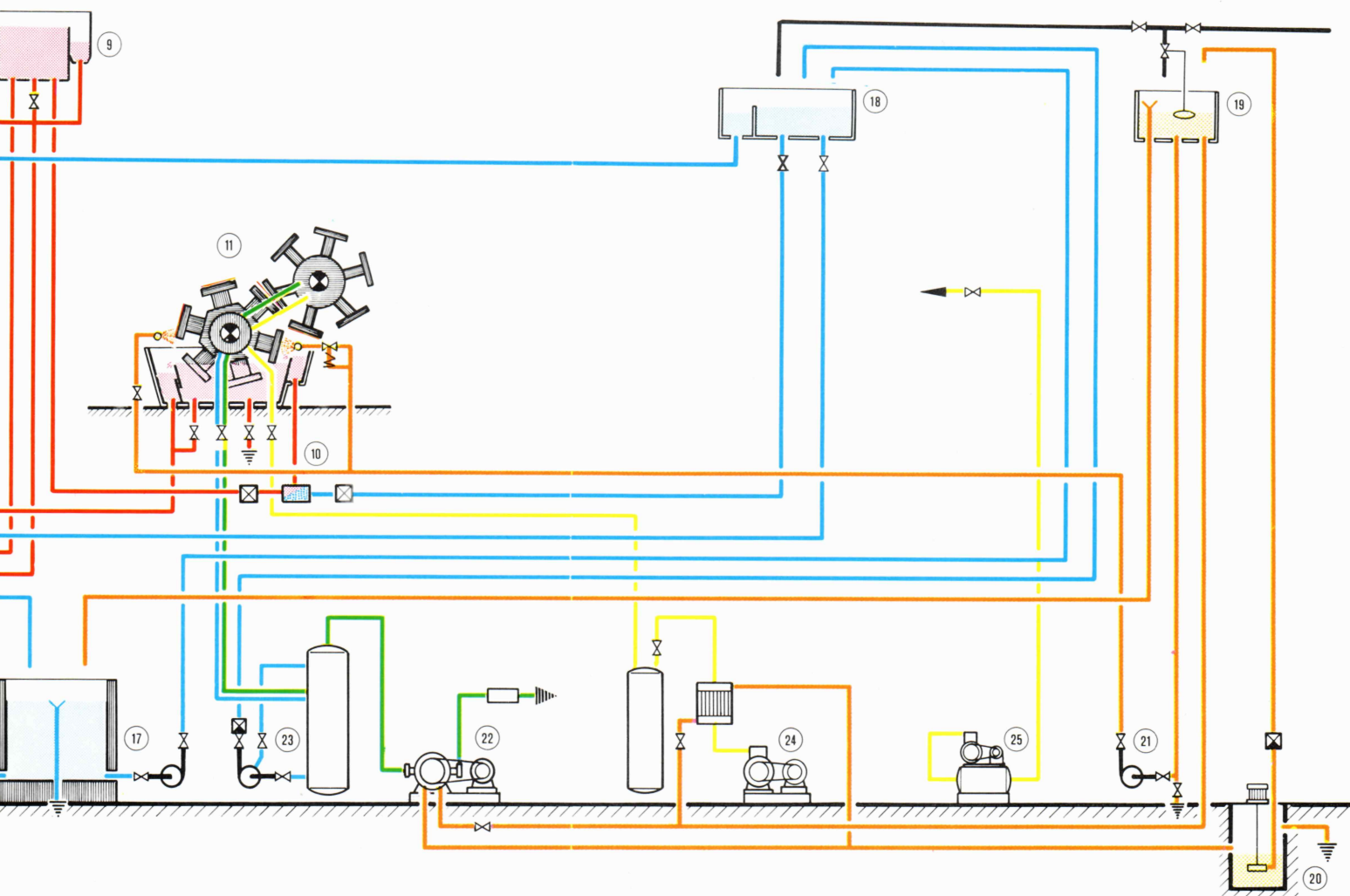

4000 m<sup>2</sup>. Den nye maskine begyndte at producere den 12. december 1974, og den officielle indvielse af fabriksudvidelsen fandt sted den 4. april 1975.

Efterspørgslen fortsætter med at vokse og overstiger udbuddet. I løbet af 1974 blev det klart, at det potentielle behov berettigede og nødvendiggjorde en fremskyndelse af Mapol's planer for yderligere udvidelser. I oktober 1974 blev det derfor besluttet at forøge fabrikkens kapacitet til 160 mio. stk., og yderligere to fabriksbatter bygges nu til det nye maskineri, hvilket vil forøge det totale bebyggede område til ca. 8000 m<sup>2</sup>. Denne udvidelse forventes at være færdig i begyndelsen af 1976.

Markedets vækst ventes at ville fortsætte i hvert fald i nogle år endnu. Blandt andet strammer sundhedsmyndighederne i Brasilien gradvist reglerne for genanvendelse af æggebakker af hensyn til hygiejnen, og

den dag, da bakker kun vil blive brugt en gang, er formentlig ikke langt væk. Yderligere må det antages, at de udendørs markeders rolle vil blive reduceret i takt med det stigende antal supermarkeder, som spreder sig over hele landet.

#### MAPOL

In the February 1972 issue of EAC-News we brought an article on Mapol Manufatureira de Embalagens de Polpa Ltda., on the occasion of the inauguration of the manufacturing plant in October 1971. Mapol – which is a joint venture with participation of Hartmann Bros., The Industrialization Fund for Developing Countries, and our Company – was set up for the purpose of manufacturing packaging materials of moulded pulp, initially only for eggs.

The decision to build the factory was based on a project study from which it was concluded that there was a large untapped potential market in Brazil for egg trays which are mostly used in the

wholesale trade, and egg cartons which are used in the retail trade. At that time only one manufacturer of moulded pulp packaging with a relatively modest capacity was in existence in Brazil and egg trays were therefore re-used endlessly, and the remaining demand was covered by a variety of primitive packing methods and materials. So far Mapol has concentrated on the manufacture of trays which are designed to hold 30 eggs and retail cartons designed for 12 eggs each.

Mapol is located in Sorocaba, a city with about 200,000 inhabitants, about 100 kilometres west of São Paulo. This location, relatively close to the consumer centres of São Paulo and Rio de Janeiro is ideal, and the factory is erected on a piece of land measuring 26,650 sq. metres.

Almost simultaneously with Mapol going into production, the plant which had been in existence for some years, extended its capacity considerably and one more competitor producing cartons from foam plastic appeared on the scene, creating a much more competitive situation than had been envisaged in the planning stages and making the entry



into the market both slower and more difficult for Mapol. The egg packers had invested substantial sums in archaic transport containers consisting of wooden boxes with a system of wire-netting in which the eggs were placed, and the egg packers hesitated to write-off this investment and adopt the new and better packing method.

As far as the retail trade was concerned, most of the eggs were sold at open-air markets packed in paper-bags or cardboard boxes, and neither were these distribution channels inclined to change to the new and better packaging systems.

Gradually, however, the situation improved. The packers saw the advantage of using trays which gave much better protection to the eggs, and accelerated the discarding of the wire boxes. The re-use factor diminished for hygienic reasons and the explosive expansion of

supermarkets drew people away from the open-air markets. About one year after Mapol went into production, sales reached a level exceeding the installed nominal capacity of about 50 mio. pieces per year working 24 hours per day, 7 days a week.

At that time the projections for the future potential demand were up-dated and led to a decision in April 1973 to double the capacity to 100 mio. units per year by the installation of an additional moulding machine, making Mapol the largest producer of egg packing materials in Brazil. An additional factory hall was built, which increased the total covered area of the factory to about 4,000 sq. metres. On 12th December, 1974, the new plant commenced production and the official inauguration of the expanded capacity of the factory took place on 4th April, 1975.

The demand continues to grow and outstrip the expanded sources of supply,

and during 1974 it became clear that the projected potential justified and made it necessary to accelerate Mapol's plans for further expansions. In October 1974 it was, therefore, decided to increase the capacity of the plant to 160 mio. units, and to house the new plant two additional factory halls are now being built, which will increase the total covered area to 8,000 sq. metres. This expansion is expected to be completed at the beginning of 1976.

The growth of the market is likely to continue at least for the next few years. The health authorities in Brazil are gradually tightening the rules applicable to re-use of egg trays in the interest of hygiene, and the day when trays will only be used once may not be far off. Furthermore, the role of the open-air markets is bound to decrease in step with the increasing number of supermarkets, which are mushrooming all over the country.

Sorocaba. Fabrikshallerne. I forgrunden de to formemaskiner, i midten tørreevne og til højre i baggrunden lager.

Sorocaba. View of the factory halls. In the foreground the two moulding machines, in the centre drying tunnels, and to the right in the background stores.





# Max en tropi

– Jamen, hvad skal den forestille?

Sådan er der efterhånden mange, der har spurgt, når de har set den underlige skulptur i trapperummet ved receptionen i ØK Data's nye domicil på Grønningen.

– Den skal slet ikke forestille, svarer Politikens kommunikationsmedarbejder, redaktør William M. G. Cauchi, der har lavet den på bestilling. Den skal bare stå og være en æstetisk oplevelse. Og det er underordnet, om de, der kigger på den, mens de går op eller ned ad trappen, vil kalde det, de oplever, for kunst, dekoration, skrot eller skrammel.

Hovedsagen er, at de oplever et eller andet, som er anderledes end i resten af huset. Det er faktisk det, det hele drejer sig om, siger Cauchi. Drejer sig – i bogstaveligste forstand:

Han har givet skulpturen navnet *Max-entropi*, hvoraf *Max* er en forkortelse af det latinske *maximus*, der betyder *den største*, medens resten kommer fra det græske *en trope*, som oprindeligt betød *drejning*.

De mange søvloddede flader af elektrolytisk rent kobber i mange farver og forskellige grader af blankhed drejer sig jo vitterligt for ens blik, når man selv bevæger sig rundt om den meget åbne figur.





Derfor er hver eneste flade placeret med tanke netop på et omfattende sæt af forskellige synspunkter, der bevæger sig i spiralform – med figuren som centrum.

Men *entropi* betyder andet end drejning.

I cirka 100 år har det betegnet en bestemt relation – en slags energitab ved visse processer – først inden for kemien, siden inden for termodynamikken. Det skal vi af pladshensyn ikke komme nærmere ind på her – men blot oplyse, at maksimal entropi i denne sammenhæng vil betyde universets varmedød.

I den langt yngre informations-teori, hvor Cauchi fandt den pågældende glose, har man »oversat« begrebet *energitab* til *usikkerhedstab* eller – i daglig tale – til *uorden*.

Og opfattet på denne måde er skulpturen altså et mindesmærke for *den største uorden* eller – om man vil – et monument over den mangel på præcision og akkuratess, der er enhver edb-afdelings og ethvert edb-servicebureaus værste fjende.

Cauchis *Max-entropi* skal ikke alene være en (bevæget) lys-oplevelse for ØK Data's gæster.

Den skal samtidig – for husets medarbejdere – være et *memento pro vivis systema*, til de velordnede, det vil sige iliveholdte systemers ihukommelse. En centralt placeret advarsel imod det interne data-univers' opløsning på grund af overophedning ved alt for stor energifoldelse.

Eller på anden måde . . .



## MAX-ENTROPI

– But what is it supposed to represent?

This question has now been asked by many people after having seen the strange sculpture in the entrance hall at ØK Data's new premises in Grønningen.

– It is not supposed to represent anything, replies Politiken's Communication Editor, Mr. William M. G. Cauchi, who was commissioned to make it. It should just be there and be an aesthetic experience. It is immaterial whether the spectator, whilst going upstairs or downstairs, calls what he experiences, art, decoration, scrap, or junk.

The main thing is that he experiences something, which is different from the rest of the building. That is in fact the meaning and the turning point, says Cauchi. Turning – yes, literally:

He has called the sculpture *Max-entropi*, of which *Max* is an abbreviation of the Latin word *Maximus*, meaning *The Greatest*, while the rest stems from the Greek word, *En Trope*, originally meaning *turning*.

The many silver-welded plates of electrolytical, pure copper in many colours and differing degrees of lustre do in fact give an optical illusion of turning when you walk around the very open figure.

Therefore, each single plate is in fact placed with a view to a comprehensive set of different visual angles, which spirals – with the figure as the centrepoint.

But *Entropi* means more than turning.

For approximately 100 years it has indicated a certain relation – a kind of energy loss in various processes, first within chemistry, later within thermodynamics. Due to lack of space we shall not go into details, but only say that maximum entropi in this connection means thermal death of the universe.

In the far earlier theory where Cauchi found the word in question, *Energy Loss* had been "translated" into *Uncertainty Loss* or colloquially, *Disorder*.

And taken in this way the sculpture is in fact a monument to *the greatest disorder* or – if you wish – a monument to the lack of precision and accuracy which is the worst enemy of every Edp-Department and every Edp-Service Office.

Cauchi's *Max-entropi* should not only be an (moving) experience of light for visitors to ØK Data – it should, at the same time for members of the staff, be a *Memento Pro Vivis Systema* to the well-ordered, i.e. the sustained memory of living systems. A centrally situated warning against disintegration of the internal data-universe due to superheating through display of too much energy.

Or in other words . . .

# 18 af Kompagniets styrmands med skole Danmark

18 af Kompagniets styrmands aspiranter, der påbegyndte uddannelsen sommeren 1974 på Statens Søfartsskoler, afsluttede i december det obligatoriske 5 måneders grundkursus for de flestes vedkommende med særdeles fine resultater, hvor ikke mindre end 6 af aspiranterne blev tildelt Søfartsskolernes præmier for flid og godt kammeratskab.

På Esbjerg Søfartsskole tildeltes præmierne styrmands aspiranterne John Boye Christiansen, Dannemare, Torben Broe Frederiksen, Gislinge, og Verner Biener Hansen, Tureby. På Frederikshavn Søfartsskole: Bjarne Nielsen og Steen Christiansen, begge fra Langeskov, og på Svendborg Søfartsskole gik en præmie til aspirant Jørgen B. Tyllesen, Kolding.

Aspiranterne afrejste den 6. januar til Mallorca, hvor skoleskibet *Danmark* har vinterhavn, og fortsætter nu uddannelsen på et 5 måneders togt, der vil bringe dem til bl. a. Algier, Barbados, St. Croix og St. Thomas, Bermuda og Azorerne, inden skibet igen kommer til København til sommer.

Billedet af skoleskibet er velvilligst tilsendt ØK af fotograf M. Mogenssen, Århus, der i 1974 havde en søn med *Danmark*, og hvis anden søn nu som aspirant i ØK også er med skoleskibet.



# agniets aspiranter skibet

## *EIGHTEEN OF THE COMPANY'S NAVIGATING CADETS ON THE TRAINING SHIP "DANMARK"*

Eighteen of our Company's navigating cadets, who in the summer 1974 started their training at the State Navigation Schools, completed in December the compulsory 5-month basic course, the majority of them with exceptionally fine results. No less than 6 of the cadets were awarded the Navigation Schools' prizes for general proficiency and good comradeship.

At Esbjerg Navigation School, prizes were awarded to John Boye Christensen, Dannemare; Torben Broe Frederiksen, Gislinge; and Verner Biener Hansen, Tureby. At Frederikshavn Naviga-

tion School, Bjarne Nielsen and Steen Christiansen, both from Langeskov, and at Svendborg Navigation School, Jørgen B. Tyllesen, Kolding, received awards.

On 6th January the cadets left for Mallorca, where the training ship *Danmark* winters. They will now continue their training during a 5-month tour, which will take them to, among other places, Algeria, Barbados, St. Croix and St. Thomas, Bermuda, and the Azores before the ship returns to Copenhagen this summer.

The photograph of the training ship has most kindly been sent to EAC by Mr. M. Mogensen, Århus, whose son in 1974 joined the training ship *Danmark* and whose second son, a cadet with EAC, has now joined her.





# Interessekontoret

Holbergsgade 6, 1. sal

Indgang:

Holbergsgade 2, stuen  
eller  
Holbergsgade 6

Hovedkontoret.  
Kontorchef Leif Lauritsen  
i sit kontor med  
en anonym »klient«.  
*Head Office.*  
*Mr. Leif Lauritsen,*  
*Departmental Manager,*  
*in his office with*  
*an anonymous "client".*

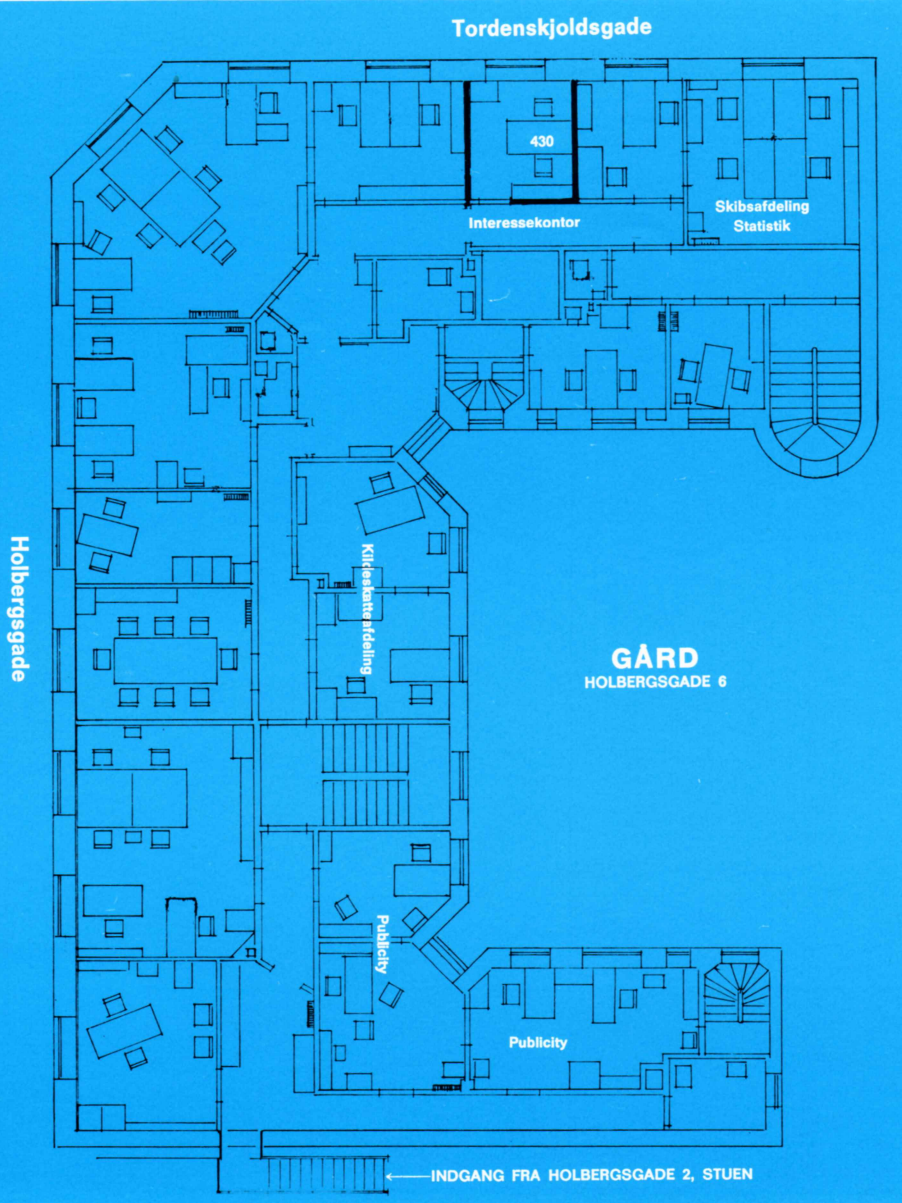

Efter nogle måneders prøvetid, hvor kontoret har skullet »finde sine egne ben at stå på«, er det nu rimeligt at fortælle lidt om kontorets oprettelse, formål og virke.

Efter valget af medarbejderrepræsentanter til bestyrelsesrådet fulgte meget naturligt bl. a. flere drøftelser med Kompagniets ledelse om forskellige spørgsmål af miljø- og trivselsmæssig karakter.

Da sådanne opgaver imidlertid ikke umiddelbart vedrører medarbejderrepræsentanternes arbejde i bestyrelsen, førte drøftelserne til oprettelse af et organ, der kunne tage sig af sådanne problemer: *Interessekontoret*.

Meddelelsen om kontorets oprettelse og udnævnelsen af kontorchef Leif Lauritsen til daglig leder blev givet umiddelbart efter bestyrelsesmødet den 2. oktober 1974.

Sigtet med Interessekontoret lå således klart: at bistå medarbejderne med specielle problemer af personlig eller af mere almen karakter, og fra starten så Kompagniets ledelse nødvendigheden af at sikre tavshedspligt og anonymitet over for enhver, der ønskede det ved henvendelse til kontoret.

Administrativt hører Interessekontoret under Personalekontoret.

Det var på forhånd vanskeligt og uhensigtsmæssigt at definere konto-





rets eksakte arbejdsområde og opgaver. Et så nyt organ må »prøve sig frem« og vinde erfaring ud fra de henvendelser, der bliver rettet til det og så efterhånden finde sin plads som en naturlig og nyttig medarbejderfunktion inden for Kompagniets organisation.

Kontoret er åbent for alle Kompagniets faste medarbejdere: hjemmевærende eller udstationerede, i land eller til søs, men henvendelserne er i de første måneder – ikke uventet – fortrinsvis kommet fra personalet ved Hovedkontoret. Efter at Interessekontoret er kommet på den »besøgsliste«, som filialfunktionærer får udleveret ved hjemmeferie, er der imidlertid allerede nu skabt en bedre kontakt med denne del af staben, og det er sandsynligt, at Interessekontoret i særlig grad vil kunne bistå filialstaben og officererne i vore skibe med råd og vejledning om mange problemer af økonomisk eller juridisk art, f. eks. i forbindelse med skat, bolig, myndigheder o. lign.

Efterhånden som der vindes erfaring, forventes Interessekontoret selv at kunne behandle de fleste af den slags spørgsmål, men i særlige tilfælde kan kontoret yderligere rådspørge Kompagniets eksperter i de forskellige afdelinger.

For den hjemmевærende stab gælder det især, at Interessekontoret kan

bistå ved løsning af eventuelle trivselsspørgsmål, vurdere og videregive til Kompagniets ledelse, Personalekontoret eller de respektive afdelinger spørgsmål eller forslag, der måtte komme fra personalet.

Oprettelsen af Interessekontoret til at tage sig af medarbejdernes eventuelle problemer opfylder et længe næret ønske hos mange medarbejdere ude og hjemme, men den rette nytte og betydning af dette kontor opnås naturligvis bedst ved et godt samspil mellem medarbejdere og kontoret.

#### WELFARE CO-ORDINATOR'S OFFICE

After a trial period of several months, during which the office had to "find its own feet", it is now time to tell more about the office, its purpose, and its field of activity.

Following the election to the Board of members of the EAC staff, several discussions were held with our Company's management on various subjects and in particular questions concerning the general well-being of the staff.

However, since these subjects do not directly concern the work of the members of staff on the Board, the discussions lead to the establishment of an office, which can take care of special problems: *The Welfare Co-ordinator's Office.*

The news of the establishment of the office and the appointment of Mr. Leif Lauritsen as Manager of same was announced immediately following a board meeting on 2nd October, 1974.

The aim of the Welfare Co-ordinator was basically clear: to assist staff having specific problems, be it personal or more general, and from the very beginning, the management of our Company realized the necessity of providing professional secrecy and anonymity to staff members, who so desire it when contacting the Welfare Co-ordinator.

Administratively, the Welfare Co-ordinator's Office is a section of the Personnel Department.

For obvious reasons, it was not considered advisable to define in advance the exact field of activity of the office. Such a new function would have to "feel its way" and gain experience based on approaches made by the staff and then, little by little, find its own place as a natural and useful staff function within our Company's organization.

The office can be used by all permanent staff of our Company, working in Denmark, posted abroad, on land or at sea. As expected, inquiries to the office have mainly been made by staff at Head Office. However, following the inclusion of the Welfare Co-ordinator on the list of persons to be visited by overseas staff, when coming to Denmark, a better contact has already been established with the overseas staff, and it is likely that the Welfare Co-ordinator, in particular, will be able to assist overseas staff and ship's officers with guidance and advice in economic and legal matters, e. g. problems in connection with income tax, housing, authorities, etc. Gradually, as the office gains more experience, it is expected that the Welfare Co-ordinator will be able to handle most questions himself, but in special cases, he can always refer to experts within our Company.

When it comes to possible problems concerning the general well-being of the staff – in particular the staff working in Denmark – the Welfare Co-ordinator will be able to assist. Furthermore, he will evaluate and pass on to the management of our Company, the Personnel Office, or the respective departments, questions or suggestions which are brought up by the staff.

The establishment of the Welfare Co-ordinator's Office to look after possible problems of the staff will fulfil wishes long nourished by many employees at home and abroad, but the right benefits are, of course, only derived from a satisfactory interplay between the staff and the office.





Det Østasiatiske Kompagni afholdt generalforsamling i Odd-Fellow Palæet, København, den 25. marts 1975.

Generalforsamlingen tiltrådte forslaget om, at der for regnskabsåret 1974 udbetales et udbytte på 12 % med i alt kr. 60 mill. til aktionærerne. På grund af en forlængelse af loven om begrænsning af udbytte m.v. i to år måtte bestyrelsesrådets forslag om udbetaling af det i regnskabet for 1973 hensatte beløb på kr. 10 mill., svarende til 2 % udbytte, bortfalde.

Koncernomsætningen steg fra kr. 17,5 mia. i 1973 til kr. 18,8 mia. i 1974. Årets overskud for Moderselskabet andrager kr. 102,8 mill. mod kr. 106,5 mill. i 1973 og fremkommer efter ordinære afskrivninger på skibe, containere m. v. på kr. 59,3 mill. imod ordinære og ekstraordinære afskrivninger på kr. 152,3 mill. i 1973. Desuden er der henlagt 100 mill. kr. til en konjunkturfond.

Til bestyrelsesrådet genvalgte direktør Mogens Pagh, som afgik efter tur. Desuden nyvalgte forpagter Arne Pilegaard Larsen, Præsident for Landbrugsrådet, og direktør Tage Wøldike Schmith.

*On 25th March, 1975, The East Asiatic Company held its Annual General Meeting at the Odd-Fellow Palace, Copenhagen.*

*The General Meeting adopted a proposal to declare a dividend of 12 % for the year 1974 to be paid to the shareholders, in all 60 million kroner. Owing to the Dividend Ceilings Act having been extended for a further period of two years, the Board of Directors' proposal to pay the 10 million kroner set aside last year as a further dividend of 2 % had to be dropped.*

*The Group turnover rose from 17,500 million kroner in 1973 to 18,800 million kroner in 1974. The Parent Company's profit for the year amounts to 102.8 million kroner against 106.5 million kroner in 1973 and is arrived at after providing for depreciation on vessels, containers, etc. of 59.3 million kroner*

*against 152.3 millions in 1973. Furthermore, 100 million kroner have been transferred to a special contingency fund.*

*Mr. Mogens Pagh, Chairman, who retired by rotation, was re-elected to the Board of Directors. Mr. Arne Pilegaard Larsen, President of The Agricultural Council of Denmark, and Mr. Tage Wøldike Schmith, Managing Director, were elected new members of the Board.*

● Den 10. april rejste direktør Mogens Pagh og vicedirektør B. Hüttemeier til St. Thomas for at deltage i Det Vestindiske Kompagnis generalforsamling den 12. april.

*On 10th April Mr. Mogens Pagh, Chairman EAC, and Mr. B. Hüttemeier, Deputy Managing Director, left for St. Thomas to attend the Annual General Meeting of The West Indian Company on 12th April.*

● Den 12. marts rejste direktør H. H. Sparsø og vicedirektør O. Feierskov Andreasen til Vancouver for at aflægge besøg ved kontoret der. Hjemkomst den 18. marts.

*On 12th March Mr. H. H. Sparsø, Managing Director, and Mr. O. Feierskov Andreasen, Deputy Managing Director, left for Vancouver to pay a visit to the office there. Return on 18th March.*

● Direktør H. H. Sparsø vil den 6. og 7. maj deltage i Nor-Shipping '75/World Shipping Conference, der arrangeres i Oslo af The Financial Times, London. Titlen på direktør Sparsøs indlæg bliver, »Skibsfart i det integrerede selskab«.

*On 6th and 7th May Mr. H. H. Sparsø, Managing Director, will participate in the Nor-Shipping '75/World Shipping Conference, which is arranged in Oslo by The Financial Times, London. The title of Mr. Sparsø's speech is, "Shipping in the Integrated Company".*

● Underdirektør Valdemar Schmidt rejste den 8. marts til St. Thomas for at deltage i bestyrelsesmøde i A/S Det Vestindiske Kompagni. Hjemkomst den 16. marts.

*On 8th March Mr. Valdemar Schmidt, General Manager, left for St. Thomas to attend a board meeting of The West Indian Company, Ltd. Return on 16th March.*

● Underdirektør Jes Grunnet-Jepsen, Træafdelingen, rejste den 19. marts via Abidjan til Monrovia for med den liberianske regering at drøfte oprettelsen af et Forestry Products Marketing Board.

*On 19th March Mr. Jes Grunnet-Jepsen, General Manager, Wood Department, left for Monrovia via Abidjan in order to discuss with the Liberian Government the establishment of a Forestry Products Marketing Board.*

● Den 23. april rejser underdirektør Holger Hansen, Eksportafdelingen, til Hong Kong, Canton, Peking og Tokyo. I Hong Kong drøftes forretningsanliggender, bl. a. møde med I. T. T. Far East & Pacific Inc., og den 29. april besøges Canton Messen. Derefter rejser Holger Hansen sammen med E. Bøgh Christensen til Peking for at lede et F. L. Smith Cement Symposium fra 5. maj i ca. 10 dage. Derfra via Tokyo tilbage til København med ankomst den 17. maj. Derefter rejser Holger Hansen den 26. maj til New York for at diskutere Kina forretning, besøge grafiske leverandører samt deltage i bestyrelsesmøder i Heidelberg Eastern og Moldow Dust Control. Han fortsætter den 4. juni til Peking for at lede et Symposium om maskiner og know-how i forbindelse med fødevarerindustrien. Forventet hjemkomst ultimo juni.

*On 23rd April Mr. Holger Hansen, General Manager, Export Department, will leave for Hong Kong, Canton, Peking, and Tokyo. In Hong Kong business matters will be discussed, among other things at a meeting to be held with I. T. T. Far East & Pacific Inc., and on 29th April the Canton Fair is visited. After this Mr. Holger Hansen together with Mr. E. Bøgh Christensen will leave for Peking to preside at a F. L. Smith Cement Symposium from 5th May to about 15th May. From here via Tokyo back to Copenhagen on 17th May. On 26th May Mr. Holger Hansen leaves for New York to discuss China business, visit graphic principals, and attend board of directors' meetings in Heidelberg Eastern and Moldow Dust Control. On 4th June he continues to Peking to preside at a Symposium on food-processing equipment. Expected return ultimo June.*

● Den 1. april rejste prokurist O. Stub, Industriaafdelingen, og prokurist K. Rasmussen, Hovedbogholderiet, til Brasilien for at deltage i et bestyrelsesmøde i MAPOL og den officielle indvielse af denne virksomheds udvidede kapacitet. Prokurist Stub benyttede lejligheden til besigtigelse af virksomhederne der og drøftelse med ledelsen af spørgsmål vedrørende Sabroe do Brasil, Bera og Continental (ISS). Hjemkomst den 9. april. Prokurist Rasmussen ledsagedes af statsautoriseret revisor J. P. Bærntsen fra Centralanstalten for Revision med hen-



blik på at give revisor Bærentsen lejlighed til at danne sig et førstehåndsindtryk af Kompagniets aktiviteter i Brasilien og møde de lokale revisorer. Hjemkomst den 14. april.

*On 1st April Mr. O. Stub, Manager, Industrial Department, left for Brazil together with Mr. K. Rasmussen, Manager, Accounts Department, in order to participate in a board meeting in Mapol and the formal inauguration of the increased capacity of the factory. The opportunity was also taken by Mr. Stub for visits and discussions with the local managements of Sabroe do Brasil, Bera, and Continental (ISS). Return on 9th April.*

*Mr. Rasmussen was accompanied by Mr. J. P. Bærentsen, Chartered Accountant from Centralanstalten for Revision, with a view to give Mr. Bærentsen a first hand impression of the activities of our Company in Brazil and to meet the local auditors. Return on 14th April.*

●  
Den 23. februar rejste civilingeniør J. S. Hummer, Industriafdelingen, til Iran for at undersøge industrielle etableringsmuligheder. Hjemkomst den 15. marts.

*On 23rd February Mr. J. S. Hummer, Industrial Department, left for Iran in order to investigate possibilities of industrial activities there. Return on 15th March.*

●  
Den 8. marts rejste kontorchef René Kristiansen, Inter Office, til Seoul for at deltage i sidste fase af undersøgelserne om mulighederne for Kompagniet i Korea samt i opsummering og anbefaling. Hjemkomst den 20. marts.

*On 8th March Mr. René Kristiansen, Departmental Manager, Inter-Office, went to Seoul to take part in the last phase of the investigations into our Company's business possibilities in Korea as well as in a summing up and recommendation. Return on 20th March.*

## Gæstebogen

### The Visitors' Book

*Tom Wilhelmsen*, skibsreder,  
Wilh. Wilhelmsen, Oslo.

*Stellan Daun*, direktør, Rederiaktiebolaget Transatlantic, Göteborg.

*E. Waage-Nielsen*, direktør,  
ScanAustral, Oslo.

*Leif Myrvang*, økonomichef,  
ScanAustral, Oslo.

*Gérard Lemaignan*, Directeur,  
S.C.A.C., Paris.

*V. M. Yelton*, Senior Vice-President,  
Bank of America, London.

*Robert Rice*, Vice-President, Bank of  
America, London.

*John Torp*, Vice-President, Bank of  
America, København.

*E. A. van Walsum*, Managing Director,  
Ruys Transport Group, Rotterdam.

*F. E. G. Im Hof*, Director, Ruys & Co.,  
Rotterdam.

*M. Joseph Regan*, General Manager,  
UK/Scandinavia, Royal Bank of  
Canada, London.

*Eric D. Ferguson*, Regional Representative,  
Scandinavia, Royal Bank of  
Canada, London.

*Arthur V. Hooks*, General Manager of  
Distribution and Transportation,  
International Paper Company,  
New York.

*Donald A. Rogowsky*, Director of  
Planning and Systems, International  
Paper Company, New York.

*Huy T. Nguyen*, Director of Marine  
Operations, International Paper  
Company, New York.

*Chief (Dr.) Henry Fajemirokun*,  
Managing Director, Henry, Stephens  
and Sons Ltd., Lagos.

*Baron Dr. Guido Zerilli-Marimò*,  
Consulint Suisse, Lausanne.

*Dott. Vincenzo Pratolongo*, Genoa.

*Dr. Serafino Zerruzzi*, Ravenna.

*Dr. Arturo Zeruzzi*, Ravenna.

*Amadou Bello*, President-Directeur  
General, Soc. Nationale d'Investisse-  
ment du Cameroun.

*René Mbayen*, Directeur de la Division  
des Etudes et des Opérations, Soc.  
Nationale d'Investissement du  
Cameroun.

*E. Thomsen*, borgmester, Silkeborg.

*P. B. Hovgaard*, kommunaldirektør,  
Silkeborg.

*C. C. Scavenius*, godsejer, Klintholm,  
Møn.

### PERSONALE-NYT

#### Staff News

#### Udnævnelser

#### Appointments

Sven-Erik F. Ronak, Revisionsafdelingen, til kontorchef.

Styrmænd Steen Stender Petersen, til overstyrmænd.

1. styrmænd Johan Hansen, til overstyrmænd, med tjeneste i m.s. *Boma*.

1. styrmænd B. A. S. Iversen, til overstyrmænd, med tjeneste i m.s. *Arosia*.

1. styrmænd Jens Munch, til overstyrmænd, med tjeneste i m.s. *Casuarina*.

1. styrmænd Knud Seshed, til overstyrmænd, med tjeneste i m.s. *Samoa*.

1. styrmænd Leif Aagaard, til overstyrmænd, med tjeneste i m.s. *Sibonga*.

1. maskinmester Henning Dalsgaard

Lisby, til fungerende maskinchef i m.s. *Bogota*.

1. maskinmester Kaj Søndergaard Mortensen, til fungerende maskinchef i m.s. *Busuanga*.

1. maskinmester Kurt Danholt Pedersen, til fungerende maskinchef i m.s. *Samoa*.

Maskinmester Mogens Flemming

Stentoft Sørensen, til 1. maskinmester, med tjeneste i m.s. *Sibonga*.

Maskinmester Peter Brønnum Jensen, til 1. maskinmester, med tjeneste i m.s. *Siena*.

Kok Knud V. Mikkelsen, til hovmester, med tjeneste i m.s. *Boribana*.

Kok Niels Pedersen, til hovmester, med tjeneste i m.s. *Busuanga*.

#### Navneforandring

Torben Hansen, Eksportafdelingen, til Torben Skindballe.

Torben Otto Olsen, Træafdelingen, til Torben Otto Sander Olsen.

#### Besøg ved Hovedkontoret

J. Bie Andresen, Paris.

H. J. W. Kristoffersen, Lagos.

K. T. Andersen, São Paulo.

H. E. Larsen, Heidelberg Eastern.

Jørgen Reinholdt, Singapore.

#### Nyansættelser

Ingeniør Ole Peter Nielsen, til Lagos.

#### Interne forflytninger

Erling Andersen, Eksportafdelingen,

til Hovedboghorderiets Skatteafdeling.

Kontorchef Jørgen Eriksen, Hovedboghorderiet, til Revisionsafdelingen.

Kontorchef Erik Hansen, Træafdelingen,

til Kildeskatteafdelingen.

#### Filialforflytninger

##### Transfers

Arne Kristoffersen, Hong Kong, til Jakarta.

Kaptajn P. O. Clemmensen, ScanDutch, Hong Kong, til Lagos.

Bjarne Thomsen, Bangkok, til Lusaka.

Peter Ole Herning, Belém, til São Paulo.

Ejler Johan Peter Johansen, Madesa, til São Paulo.

Birger Wesley Jensen, Belém, til São Paulo.

Jørgen Holck, EAC, Hong Kong,

til ScanDutch, Hong Kong.

Knud Asbjørn Fejerskov, EAC,

New York, til Heidelberg Eastern Inc., New York.

#### Forflytninger til Hovedkontoret

##### Transfers to Head Office

Tom Haspang, Madesa, midlertidigt

til Skovindustriafdelingen.

Jan Lennart Larson, Kigali, midlertidigt til Inter-Office.



## Udsendelse til filialtjeneste

### Service Abroad

Steen Albrechtsen, til Toronto.  
Dan Schjorterich Nielsen, Eksportafdelingen, til Jakarta.  
Overstyrmand Steen Stender Petersen, til ScanDutch, Hong Kong.

## Midlertidig forflyttelse

Fuldmægtig Erik Bent Jensen, Træafdelingens Bogholderi, til Erik Levison. Kontorchef Tage Hornbak, Erik Levison, til Finansafdelingen.

## Diverse

Jan Rasmussen, midlertidigt Regnskabsafdelingen, afrejste i midten af marts til Lagos på ferieafløsning.

Filialbestyrer E. B. Bacher er forflyttet fra Johannesburg til Bruxelles, hvor han har overtaget ledelsen af Indufor (1975) S. A.

Investeringsforeningen: Efter Kai Frantzens død overtager kontorchef Poul Sander arbejdet som forretningsfører for Investeringsforeningen. Bent Jensen, Industriafdelingen, rejste i begyndelsen af april til Lagos på midlertidigt ophold på ca. 3 måneder, hvorefter han forflyttes til Venezuela. Svend-Jørgen Højtved Pedersen, som har været midlertidigt stationeret ved Heidelberg Eastern Inc., New York, er overflyttet til denne organisation.

## Ankommet på hjemmeferie

### On Home Leave

B. A. Jeilman, Bangkok.  
Jens Chr. Albertsen, Ibadan.  
F. Frydenlund, Jakarta.  
L. P. S. Eriksen, Kampala.  
Torben Claus Petersen, Lagos.  
Flemming Christensen, LPMC, Monrovia.  
Mogens Friberg-Johansen, LPMC, Monrovia.  
Hans Jørgen Schiøtt, EAC, Monrovia.  
Viggo Gudiksen, Saigon.  
Max Frederik Skyum, Salisbury.  
Carsten Dencker Nielsen, Tokyo.  
Erik Vinther Jensen, Vancouver.

## Forventet på hjemmeferie

### Expected on Home Leave

#### Maj

Jens Højvind, Aba.  
Søren Poul Hansen, Accra.  
Mogens Dan Pedersen, Bera, São Paulo.  
Fl. Moerner, Durban.  
Leif Voldby Jørgensen, ScanDutch, Hong Kong.  
Søren Larsen, Jakarta.  
Peter R. C. T. Saugman, Jakarta.  
Andreas D. Christiani, Lagos.  
Finn T. Damkilde, Lagos.

Flemming Marcher, Lagos.  
Leif Nielsen, Lagos.  
Peer Rosenfeldt, Lagos.  
Palle W. Hesthaven, Nairobi.  
Jørn Bundgaard Nielsen, Nairobi.  
Jørn Hinge, Salvador-Bahia.  
Svend Ishøjer, Singapore.  
Karl Chr. Larsen, Singapore.  
Sven-Aage Larsen, St. Thomas.  
Sven Vardil, Takoradi.

#### Juni

John Christensen, Accra.  
Steen Obst, Accra.  
Flemming Schjærff, Accra.  
Svend E. Christesen, Auckland.  
F. S. Dam, Bangkok.  
G. N. Larsen, Bangkok.  
P. A. Tryde, Hong Kong.  
Carl Enevold Holst, Jakarta.  
Helge Kirk, Jakarta.  
A. H. Larsen, Kuala Lumpur.  
K. M. Plaugmann, Kuala Lumpur.  
Sten Ingolf Hansen, Lagos.  
Ole Kajander, Lagos.  
Nils-Peter Jensen, Los Angeles.  
Henning Thorndahl, Manila.  
Finn Frandsen, LPMC, Monrovia.  
Sander Jacobsen, New York.  
Kenneth Striegler, Salvador-Bahia.  
Peter Henning Johansson, São Paulo.  
Jørgen Wilhelm Rohweder, Tokyo.

#### Juli

Torben Hasselriis, Abidjan.  
O. C. Jørgensen, Bangkok.  
T. Søderlund, Bangkok.  
Benny O. Henriksen, Bujumbura.  
Ole Waage Pedersen, Cali.  
O. Hybel-Hansen, Hong Kong.  
Erling Moesgaard, Jakarta.  
H. P. Holst, Johannesburg.  
K. P. Beyer, Kuala Lumpur.  
I. R. Lindahl, Johannesburg.  
Jan E. Ditlevsen, Lagos.  
Thorkild Larsen, Lagos.  
Niels H. Binzer, EAC, Monrovia.  
Kjeld Torben Andersen, São Paulo.  
Peter Ole Herning, São Paulo.  
Carl Emil Dalgas, Vancouver.  
John Folkmar, Warri.

## Udtrådt af Kompagniets tjeneste

John-Ole Hansen, London.  
Niels Erik Kamper, Skibsfdelingens Bogholderi.  
Rolf Øjvind Larsen, Paris.  
Niels Zachau, São Paulo..

## Pensioneret

### Retired

2. Maskinmester Gunnar Jonsson, 1.3.1975.  
Kontorchef Poul Sander, Importafdelingens Bogholderi, 1.4.1975.  
Kaptajn Zacho Pedersen, 1.4.1975.

Arne Nielsen



Knud Rasmussen



K. P. Pedersen



O. S. Weiss



O. Q. Krüger

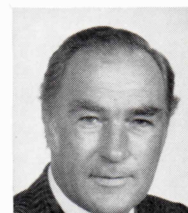

Ole Erichsen

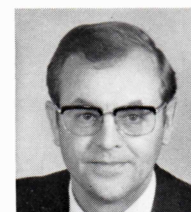

H. J. W. Kristoffersen



## Mærkedage

### Red letter days

## Jubilæer

### 40 år

Kontorchef Arne Nielsen, Økonomikontoret, 15.7.1975.  
Prokurist Knud Rasmussen, Hovedbogholderiet, 15.7.1975.

### 25 år

Kaptajn K. P. Pedersen, 10.6.1975.  
2. maskinmester O. S. Weiss, 17.6.1975.  
Kaptajn O. Q. Krüger, Nautisk Inspektion, 8.7.1975.  
Filialbestyrer Ole Erichsen, Accra, 15.7.1975.  
Filialbestyrer H. J. W. Kristoffersen, Lagos, 15.7.1975.



## Runde fødselsdage

### 70 år

Filialbestyrer F. L. Lyngesen,  
Tyrskbakke 5, 2840 Holte,  
4.6.1975.  
Kontorchef Peder Rosenstand,  
H. C. Ørstedvej 42, 4th, 1879 V.,  
7.7.1975.

### 65 år

Snedker Franz W. Greve, 3.5.1975.  
Leo Darling, Revisionsafdelingen,  
12.5.1975.  
Direktør S. Storm-Jørgensen,  
Vestre Paradisvej 101 B, 2840 Holte,  
17.6.1975.  
Kaptajn H. Philipsen, 27.6.1975.

### 60 år

Direktør Georg A. Thygesen,  
Durban, 29.5.1975.  
Civilingeniør P. Borch Jacobsen,  
Indkøbsafdelingen, 3.7.1975.  
Elektriker H. M. Jørgensen, 4.7.1975.

### 50 år

Direktør E. Aagaard-Rasmussen,  
Dansk Fryse-Tørring, 18.5.1975.  
Ove Olsen, Orient Plads, 16.6.1975.  
Elektriker H. Ømark Andersen,  
19.6.1975.

## DØDSFALD

### Obituaries

Pensioneret kaptajn Johan S. Darre er afgået ved døden den 10. februar 1975, 78 år gammel.

Johan Darre blev ansat i Kompagniet i februar 1922 og startede sin karriere som 3. styrmand i m.s. *Mexico*, der var ØKs første tankskib. Igennem sin tjeneste sejlede Johan Darre tillige med Kompagniets øvrige skibstyper, såvel tørlastskibe som passagerskibe.

Ved Danmarks besættelse i 1940 gjorde Johan Darre tjeneste som overstyrmand i m.s. *Afrika* og sejlede med dette skib, indtil det krigsforliste i februar 1943.

Resten af krigen sejlede Johan Darre med skibe under den engelske og canadiske pool.

Johan Darre blev udnævnt til kaptajn i 1946, men fratradte tjenesten i skibene i 1951 på grund af sygdom og blev derefter tilknyttet Importafdelingen som kontrollør.

Kai Frantzen, tidl. Revisionsafdelingen, afgik pludselig ved døden den 22. februar 1975 i en alder af 73 år.

Kai Frantzen blev ansat i Kompagniet den 1. september 1946 i det daværende Passagerkontor og gjorde fra 1952 tjeneste i Kontrolafdelingen indtil sin pensionering den 31. august 1966.

Efter sin pensionering arbejdede Kai Frantzen som forretningsfører for Investeringsforeningen.

Pensioneret forvalter Hjalmar Jørgensen, tidligere Trælageret, afgik ved døden den 5. marts 1975 i en alder af 91 år.

Forvalter Hjalmar Jørgensen blev ansat i Kompagniet den 1. november 1913 og gjorde tjeneste på Trælageret i Frihavnen, indtil han den 1. januar 1950 blev pensioneret.

Ingeniør Georg Pansch Reinholdt Jacobsen, tidligere Nybygningsafdelingen, afgik ved døden den 12. marts 1975 i en alder af 89 år.

Ingeniør Georg P. R. Jacobsen blev ansat i Kompagniet den 1. december 1919 og var i en årrække leder af Maskininspektionen, den senere Nybygningsafdeling, indtil han blev pensioneret den 31. oktober 1954.

Pensioneret kaptajn Carl M. Madsen er afgået ved døden den 17.3.1975 efter kort tids sygdom, 73 år gammel.

Carl M. Madsen blev ansat i Kompag-

niet i februar 1930 og sejlede i de følgende år som styrmand på Kompagniets mange ruter.

I 1951 blev C. M. Madsen udnævnt til kaptajn og sejlede indtil sin pensionering i december 1966 som fører af forskellige af vore skibe og gjorde bl.a. tjeneste i 7 år i m.s. *Beira*, som han førte fra nybygning.

Forhenværende plantagebestyrer S. K. Petersen afgik ved døden den 23. marts 1975 i en alder af 80 år. S. K. Petersen var tilknyttet vore plantager i Malaya i mange år.

Pensioneret kaptajn Frands J. Ravnsnæs er afgået ved døden den 28. marts 1975, 82 år gammel.

F. J. Ravnsnæs blev ansat i Kompagniet som 3. styrmand i maj 1917 og blev efter nogle års sejlads i passagerskibe forfremmet til overstyrmand i 1922.

Frands Ravnsnæs blev udnævnt til kaptajn i 1935 og førte ved Danmarks besættelse i 1940 m.s. *Australien*, som senere kom under fransk flag. Kaptajn Ravnsnæs kom til København i december 1940 og gjorde tjeneste i oplagte skibe, indtil han i maj 1945 blev fører af m.s. *Annam*, der var det første ØK skib, der sejlede ud fra Danmark efter befrielsen.

Kaptajn F. J. Ravnsnæs blev pensioneret den 1. januar 1958.

Fhv. overkirurg Frode Rydgaard afgik ved døden den 3. april 1975 i en alder af næsten 85 år.

Dr. Frode Rydgaard fik i 1924 posten som overkirurg ved Skt. Elisabeths Hospital, hvor han virkede lige til 1962. Dr. Rydgaard blev i 1949 højeste styrer for Den Danske Frimurerorden som efterfølger for prins Harald og som den anden borgerlige i denne stilling.

Dr. Frode Rydgaard var Kompagniets læge fra 1935 til 1969.

### Benyt altid beskyttelsesudstyr

Under arbejde på hovedmotoren faldt en svær skiftenøgle fra det øverste ristværk og ramte en motormand i hovedet.

Resultatet blev en 5 cm lang flænge i hovedbunden. Skaden kunne have været undgået, hvis motormanden havde brugt beskyttelseshjelm.

### Brug altid hjelm under arbejde i maskinrummet

### Always use protective devices

During work on the main engine a heavy spanner fell from the top grating and hit a motorman on the head.

The result was a 5 cm gash in his scalp. The injury could have been avoided had the motorman used a skullguard.

### Always use skullguard when working in the engine room

SØFARTENS ARBEJDERBESKYTTELSESUDBALG



# Kwangtung gæster besøger Containeranlæg



Hong Kong. Delegationen vises rundt på *Jutlandia*.  
Hong Kong. Group touring the *Jutlandia*.

17 skibs- og handelsledere fra Kwangtung provinsen i Kina var Kompagniets gæster ved en rundvisning i Kowloon containeranlægget ved Kwai Chung samt under et besøg om bord på m.s. *Jutlandia*.

Kwangtung provinsen er den største i det sydlige Kina og Kwangchow (Canton) er provinshovedstaden.

Delegationen, som bl. a. talte prominente folk som Mr. Yuen Ker-ming og Mr. Chang Huen-fu fra Kwangtung provinsens handelskammer for udenrigshandel og Mr. Chi Yuen-poh fra Kwangtung afdelingen af China National Chartering Corporation, omfattede også Mr. Liu-I-tsing, underdirektør, og andre embedsmænd fra Far East Enterprising Co. (HK) Ltd. samt repræsentanter for Kwangtung afdelingen af China National Foreign Trade Transportation Corporation.

## KWANGTUNG VISITORS TOUR CONTAINER FACILITIES

A total of 17 shipping and trade leaders from Kwangtung Province, China, were recently invited by The East Asiatic Company, Ltd., to a tour of the Kowloon Container Warehouse's container facilities at Kwai Chung and to a visit on board the m.s. *Jutlandia*.

Kwangtung Province is the biggest province in the southern part of China, and Kwangchow (Canton) is the provincial capital.

The group included such dignitaries as Mr. Yuen Ker-ming and Mr. Chang Huen-fu of the Kwangtung Provincial Foreign Trade Bureau and Mr. Chi Yuen-poh, China National Chartering Corporation - Kwangtung Branch, in addition Mr. Liu-I-tsing, Sub-General Manager, and other officials of Far East Enterprising Co. (HK) Ltd. and delegates of the China National Foreign Trade Transportation Corporation - Kwangtung Branch.



Hong Kong. Kaptajn J. H. Mouritzen forklarer gruppen detaljer på broen.  
Hong Kong. Captain J. H. Mouritzen explaining details on the bridge for the group.



Hong Kong. Grubebilledet viser lederen af Kwangtung delegationen, Mr. Yuen Ker-ming (femte fra venstre i forreste række), imellem værterne, salgschef N. M. Børglum (til venstre) og chef for skibsafdelingen V. Fausing (til højre), begge fra ØKs Hong Kong afdeling, ved containerterminalen foran m. s. *Jutlandia*.

Hong Kong. Group photo shows Mr. Yuen Ker-ming (fifth from left, front row), leader of the Kwangtung delegation, flanked by his hosts Mr. N. M. Børglum (left), Marketing Manager, and Mr. V. Fausing (right), Shipping Manager, of The East Asiatic Company, Ltd., Hong Kong, at the container terminal in front of the m. s. *Jutlandia*.





# SNAPSHOTS



København. Direktør Mogens Pagh aflægger beretning på Kompagniets generalforsamling tirsdag den 25. marts.

Copenhagen. Mr. Mogens Pagh, Chairman EAC, delivering his report at the Annual General Meeting on Tuesday, 25th March.

Seated from the left:

Mr. H. H. Sparsø, Mr. Bent Andersen, Mr. T. W. Schmith, Mr. Werner Nielsen, Mr. S. Storm-Jørgensen, Mr. G. Halling-Andersen (Deputy Chairman), Mr. H. Bech-Bruun, Mr. B. Hüttemeier, His Highness Prince Georg, Mr. Sven Thostrup, Mr. Jens Thorsen, Mr. Ib H. Hansen, Mr. S. Jagd, and Mr. F. Hasle.

Kumasi. Ved en højtidelighed på C... Hotel i Kumasi den 31. januar 19... overrakte filialbestyrer Ole Erichse... Accra, certifikater for 15 og 25 å... lang og tro tjeneste til 31 medarbe... dere ved R. T. Briscoe (Ghana) Lt... Æresgæst var højesteretsdommer M... S. Koranteng-Addo.

Samtidig fik 9 mekanikere overra... læretidscertifikater for et vel udstå... to-års læretids-program ledet af kom... pagniets uddannelsescenter.

Til stede var også afdelingsledere o... medarbejdere, som var kommet for... se deres kolleger blive hædret, o... højtideligheden sluttede med dans.





Kumasi. On 31st January, 1975, at a ceremony at the City Hotel in Kumasi, Mr. Ole Erichsen, Managing Director, Accra, distributed certificates to 31 employees of R. T. Briscoe (Ghana) Ltd. for 15 and 25 years of continuous service with the company. Guest of Honour was Mr. Justice S. Koranteng-Addo, Senior High Court Judge.

On the same occasion, 9 mechanics were presented with Apprenticeship Certificates for having successfully completed a two-year apprenticeship programme conducted by the company's training centre.

Also present at the ceremony were divisional managers and employees who had come to see their colleagues being honoured. The ceremony was rounded off with a dance. The picture shows Mr. C. A Lamptey (left), Service Executive of the Printing Machinery Department, receiving his certificate from Mr. Ole Erichsen.

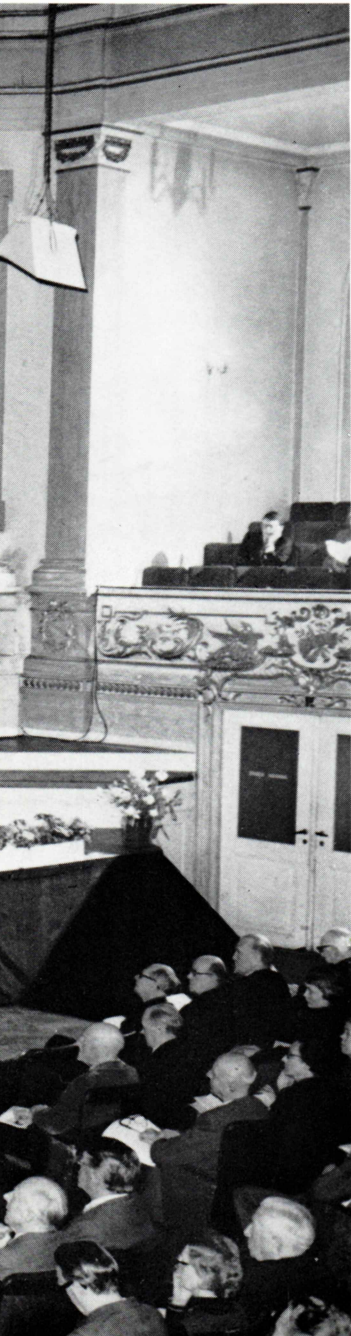

Hovedkontoret. I forbindelse med en to ugers studierejse i januar til europæiske grafiske leverandører besøgte 16 unge salgs- og servicefolk fra Printing Machine Trading Co. Ltd., Japan, også Hovedkontoret og det grafiske center hos Erik Levison A-S i Ballerup.

Head Office. In connection with a two-week study tour in January to European Graphic Arts manufacturers 16 young sales and service people from Printing Machine Trading Co. Ltd., Japan, also visited our Head Office and the Graphic Arts Centre at Erik Levison Ltd. in Ballerup.

Front row from the left: Mr. H. Schibsbbye, Departmental Manager, Export Department; Mr. Holger Hansen, General Manager, Export Department; and Mr. Yada, Financial Adviser of PMT and leader of the group.

From the right: Mr. J. Kinch, Mr. Jørgen S. Nielsen, Miss Bodil Brøgger, and Mr. John Skjoldborg, all from Graphic Arts Department, Copenhagen.





København. Kina har for nylig indkøbt yderligere Heidelberg trykmaskiner, og antallet leveret til Kina er nu på ca. 100 maskiner. Kina planlægger en international udstilling i Peking dækkende den grafiske branche, og Kompagniet har i denne anledning lovet sin støtte. Her ses den nye handelsråd ved Kinas ambassade i København, hr. Wu Min-hsien, sammen med handelsattachéen, hr. Li Fu-lu, på besøg hos Erik Levison A-S den 25. februar for at sætte sig ind i Kompagniets verdensomspændende grafiske forretning.

Copenhagen. The People's Republic of China has recently bought further Heidelberg machines and the total number now supplied amounts to approximately 100 printing presses. China is planning an international graphic arts exhibition in Peking and our Company has promised its assistance.

Pictured, the newly appointed Commercial Counsellor to the Embassy of The People's Republic of China in Denmark, Mr. Wu Min-hsien, and the Attaché, Mr. Li Fu-lu, visiting Erik Levison Ltd. on 25th February, to acquaint themselves with our Company's world-wide graphic arts business.

From left to right: Mr. B. Svenning Hansen, Managing Director, Erik Levison Ltd.; Mr. Wu Min-hsien; Mr. Holger Hansen, General Manager, Export Department; Mr. Li Fu-lu; Mr. Sven Ankersen, Departmental Manager, China Trade Department; and Mr. J. Mouritzen, Assistant Departmental Manager, China Trade Department.

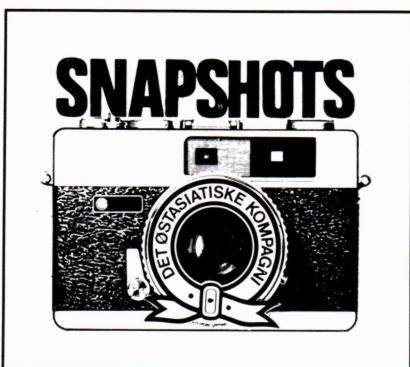

Hamburg. Her ses en fornem veteranbil, lige før den med stor omhu skal lades i en 20-fods container og afskibes med m.s. »Meonia« (Johnson ScanStar) til et Oldtimer Show i Los Angeles. Det er en »Rolls-Royce Phantom II Cabriolet«, årgang 1934, vejer 2420 kg og har et cylinderrumfang på 7668 ccm. Bilen ejes af Hamburg grosserereren Gerhard von Raffay.

Hamburg. The picture shows a fine vintage car, shortly before it with great care was loaded in a 20-ft container for shipment by m.s. "Meonia" to Los Angeles for participation in an Oldtimer Show. The motor car is a Rolls-Royce Phantom II Cabriolet, Model 1934, it weighs 2,420 kilos and has a cylinder volume of 7,668 c.c.m. The vehicle is owned by the Hamburg merchant, Mr. Gerhard von Raffay.





Saigon. Den 3. februar 1975 havde salgsschef i maskinafdelingen, hr. Tat To, været 25 år ved ØKs Saigon kontor. Det er første gang en medarbejder her har kunnet fejre 25 års jubilæum, og Tat To blev for sin indsats fejret ved en reception for kontorstabten, hvor han fik overrakt en lighter i guld.

På billedet ses filialbestyrer Per Bøtchjær og salgsschef Tat To.

Saigon. On 3rd February, 1975, Mr. Tat To, Sales Manager, Machinery Department, had been 25 years with EAC Saigon. Mr. Tat To is the first member of the staff in Saigon to celebrate his 25th anniversary and at a reception for the office staff he was presented with a gold lighter in recognition of his services.

The picture shows Mr. Per Bøtchjær, Manager, EAC Saigon, and Mr. Tat To.



København. Handelsflådens Velfærdsråd arrangerede i februar en meget interessant og velbesøgt udstilling af søfarendes fritidsarbejder, og flere nuværende og tidligere ØK-sejlere var blandt udstillerne.

Under vejledning af kontorchef Kaj Lund, Velfærdskontoret, havde inspektør S. Jagd, Personaleinspektionen, selv medlem af Velfærdsrådet, lejlighed til at se udstillingen sammen med formand Keld Christensen, der sagkyndigt kunne vurdere de mange arbejder i tovværk og garn.

Særlig interesse samlede sig om den spændende nye hobby: smykkesten, hvor elektriker Svend Bryder, p. t. m. s. »Atrevida«, på bedste måde repræsenterede Kompagniets søfarende med en smuk samling slebne stene – hovedsaglig fra New Zealand.

Copenhagen. In February the Danish Merchant Navy Welfare Board arranged a very interesting and much visited exhibition of seafarers' hobbies. Several present and past EAC-sailors were amongst the exhibitors. With Captain Kaj Lund of the Welfare Office as guide, Mr. S. Jagd, Superintendent in the Marine Personnel Department and also a member of the Welfare Board, had the opportunity to see the exhibition together with Mr. Keld Christensen, Foreman, who was able competently to appraise the many examples of fancy rope work and square knotting. Particular interest was shown in the exciting and new hobby, ornamental stones. Here Mr. Svend Bryder, Electrician, p. t. m. s. "Atrevida", represented our Company's seafarers in the best possible way with a beautiful collection of cut stones – mainly from New Zealand.



## SNAPSHOTS



Lagos. Det første grafiske regionalmøde for Afrika blev afholdt den 23. og 24. januar i Lagos.

Lagos. On 23rd and 24th January the 1st Graphic Arts Regional Meeting in Africa was held in Lagos.

From the left: Mr. Horst Kaspers, Hong Kong; Mr. E. K. Bahnsen, Accra; Mr. A. D. Christiani, Lagos; Mr. J. Lottrup Jensen, Kano; Mr. K. V. Mørch, Lagos; Mr. O. Mayntzhusen, Lagos; Mr. H. J. W. Kristoffersen, Managing Director, R. T. Briscoe (Nigeria) Limited, Lagos; Mr. Holger Hansen, General Manager, Export Department, Copenhagen; Mr. C. Lau Larsen, Nairobi; Mr. P. W. Hesthaven, Nairobi; Mr. J. C. Ufomadu, Lagos; and Mr. A. K. Annan, Accra.

Hong Kong. Med kaptajn S.-E. Christensen, m.s. »Selandia«, i spidsen gav 14 af besætningens medlemmer inkluderende en af skibets stewardesser blod til Røde Kors, som kom om bord under skibets korte besøg i Hong Kong den 7. januar. Tilset af sygeplejerske Jill Cheng er kaptajn S.-E. Christensen donor. I baggrunden står telegrafist Knud Erik Christiansen, som har givet 1/2 liter af sin sjældne blodtype »O« negativ.

Hong Kong. Led by Captain Svend-Erik Christensen, m. s. "Selandia", a total of 14 members of the crew including one of the vessel's stewardesses donated blood to the Red Cross team who called on the vessel during her short stay in Hong Kong on 7th January. Attended by Sister Jill Cheng, Captain Svend-Erik Christensen is shown donating his blood. In the background is Radio Officer Knud Erik Christiansen, who gave a pint of his rare "O"-negative blood.





## Idrætsmærket

Den årlige overrækkelse af idrætsmærker fandt sted fredag den 21. februar ved den traditionelle sammenkomst i den lille frokoststue på Hovedkontoret. I alt var der 28 medlemmer, som modtog mærket af vor træner, kaptajn V. Hermansen. Siden vi for 10 år siden for alvor gik i gang med idrætsmærkearbejdet, har vi efter denne overrækkelse opnået nøjagtig 500 idrætsmærker.

For første gang blev der også uddelt kondimærker i guld, sølv og bronze. Prøverne foretages på kondicenterets træningscykler, og betingelserne for opnåelse af ovennævnte mærker er følgende:

Guld – 1000 km pr. år

Sølv – 500 km pr. år

Bronze – 250 km pr. år

Pensionister – d.v.s. kvinder over 62 år og mænd over 65 år – kan opnå mærkerne for den halve værdi.

Mærketagerne i kondicenteret i 1974 er følgende:

Guld: Hans Lønne  
Svend Mathiesen  
Preben Pedersen

Sølv: Tom Raahauge

Bronze: Johanne Blædel – pensionist  
Kirsten Hagen  
Kira Hansen  
Aase Lind  
Doris Sapsworth  
Niels Kamper

ØKBs atletik-femkamp pokal for 1974 blev vundet af Jørgen Mathiasen, Importafdelingen, med 3.153 points, foran Aage Hansen, Dansk Sojakagefabrik, med 2.419 points og Bent Erik Green, Hovedbogholderiet, med 2.377 points.

Som afslutning på arrangementet blev der serveret lækre pindemadder og forfriskninger til de tilstedeværende.

Hovedkontoret. Kaptajn V. Hermansen, som træner vore atletik- og gymnastikafdelinger, overrækker idrætsmærket (guld for 2. gang) til Ulla Jensen, Sojakagefabrikken.

*Head Office. Captain V. Hermansen, coach of the EAC Sports Club, is pictured presenting "Idrætsmærket" (badge awarded for all-round proficiency in athletics) in gold, to Miss Ulla Jensen, The Danish Soyacake Factory Ltd.*



KFIUs unionsmesterskaber blev afholdt i dagene 1.-9. februar. Vi havde tilmeldt otte deltagere – tre kom hjem med præmier.

Det fornemste resultat opnåede Torben Rasmussen, Importafdelingens Bogholderi, der blev unionsmester i A-rækken ved i dagens bedste finale at besejre Leif Rasmussen, Toldvæsenets Idrætsforening, med cifrene 9-15, 17-14, 15-11. Torben Rasmussen var bagud med 10-14 i 2. sæt og 0-10 og 1-11 i 3. sæt, så man vil kunne forstå, at kampen var særdeles dramatisk. I D-rækkens herredouble kæmpede Klaus Kruse og Erik Rudbeck, begge ØK Data, sig frem til en smuk tredjeplads. Niels Frederiksen og J. O. Bøge, E. T. Grew A/S, besejrede dem i semifinalen med 15-11, 15-2.

I KFIUs holdturnering i serie-rækken vandt KIK (Kreditforeningen Danmark) over os med 5-3.

Yderligere oplysninger om badmintonafdelingens arrangementer kan fås hos: Arnt Møller Pedersen, Holm & Wonsild, telefon 14 00 69.

## Bordtennis



Den 5. og 16. februar deltog vi i KFIUs unionsmesterskaber i Brøndby-Hallen med stor succes. I mesterække-double blev Ivan Jensen sammen med Erik Lund, RIF, nr. 2. I C-række single blev Erik Hansen puljevinder; men måtte senere se sig slået i kvartfinalen. I C-række double blev Erik Hansen sammen med Flemming Jensen nr. 2. I D-rækken havde vi to deltagere med, som begge gjorde sig fordelagtigt bemærket, idet Vagn Olsen blev en flot nr. 2 efter en spændende finale, og Henrik Laursen blev nr. 3 i samme række.



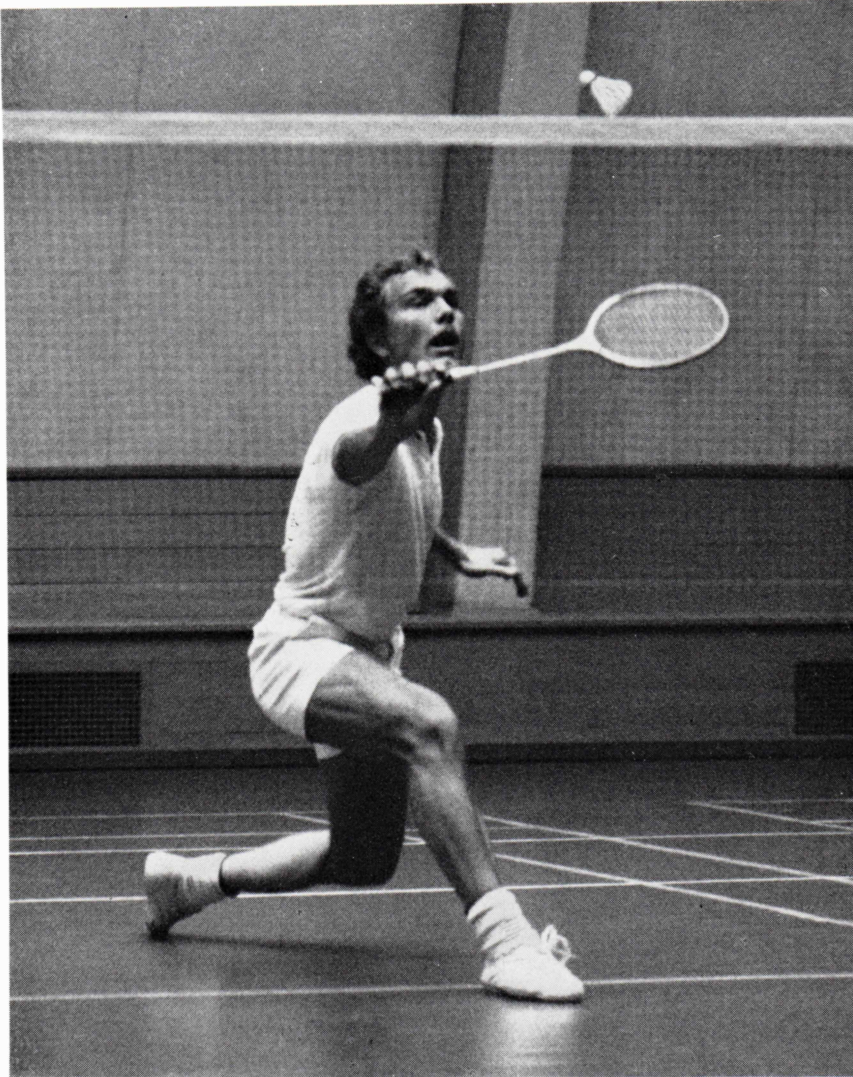

København. Torben Rasmussen, unionsmester i A-rækken, i aktion under KFIUs unionsmesterskaber 1975 i badminton.

*Copenhagen. Torben Rasmussen, winner of the A-class, in action during the 1975 badminton championships of the Copenhagen Business Firms Sports Union.*

Også på spindesiden gjorde vi os gældende, idet Anne-Lise Hansen sammen med Rikke Hansen blev unionsmestre i dame-double. Individuelt blev Anne-Lise Hansen nr. 2 i dame-B single. En flot præstation af vore damer. Med disse placeringer blev ØKB næstbedste klub af samtlige deltagende klubber.

I KFIUs holdturnering, som nu er færdigspillet, blev de sidste resultater:

### Herrer:

#### 3. Division:

ALI 1 – ØKB 1	6-4
ØKB 1 – LB 4	5-5
ØKB 1 – CJI 1	3-7
ØKB 1 – LK/NES 2	10-0
DRI 2 – ØKB 1	5-5
PHILIPS 1 – ØKB 1	1-9

Disse resultater giver os en slutplacering som nr. 4 ud af rækkens 10 hold.

#### Serie H:

ØKB 2 – NOVO 5	10-0
LHI 2 – ØKB 2	5-5
TIF 4 – ØKB 2	0-10
HIF 4 – ØKB 2	0-10
ØKB 2 – ILR 1	10-0
ØKB 2 – RCLUB 2	9-1

Disse resultater giver os en slutplacering som nr. 2 ud af rækkens 9 hold; men desværre ikke nok til oprykning, da kun ét hold rykker op.

### Damer:

#### Dame A:

DGC 1 – ØKB 1	4-1
ØKB 1 – PHILIPS 1	1-4
IBM 1 – ØKB 1	2-3

Disse resultater giver vore damer en 4. plads ud af rækkens 5 hold. Vore damer har efter oprykningen fra dame-B sidste år nu rigtigt fået at mærke, at der er forskel på dame-A og dame-B, men har dog taget det med godt humør og undgået de store udklasseringer.

I KFIUs cup-turnering for tremandshold måtte vort 1. hold i divisionsturneringens cup-turnering se sig slået i 2. runde med 5-3 af AU/MLU. Vort hold i serie-holdenes cup-turnering har klaret sig bedre og har efter sejre over MALLING (5-0), BALTICA (5-0) og TIF (5-2) kvalificeret sig til finalen.

Den 8. marts løb vore årlige ØKB-mesterskaber af stabelen i Hermes-hallen med deltagelse af 13 i herre-rækken og 5 i dame-rækken. I dame-rækken stod finalen i lighed med sidste år mellem Rikke Hansen og Anne-Lise Hansen, og også i år trak førstnævnte det længste strå, idet hun efter en spændende kamp vandt med 21-18, 21-18.

I herre-rækken skete der ikke de store overraskelser i de indledende puljer, og semifinalerne kom til at stå mellem Ivan Jensen mod Henrik Laursen og Flemming Jensen mod Erik Hansen, og her trak Ivan Jensen og Flemming Jensen sig tilbage som vindere. I kampen om 3. pladsen vandt Erik Hansen over Henrik Laursen med cifrene 21-13, 21-17. Finalen var en gentagelse af sidste års finale, og også i år kunne Ivan Jensen trække sig tilbage som ØKB-mester ved at slå Flemming Jensen med cifrene 21-6, 21-15, 21-16. Det var fjerde år i træk, Ivan Jensen blev mester.

Efter kampene overrakte formanden for ØKB, Ib Gade-Gerst, præmier til de vindende spillere.





Sped-DM '74 i Tølløse-Hallen søndag den 12. januar 1975.

Turen til Tølløse startede fra Københavns Hovedbanegård kl. 9.04 med de største forventninger om turneringens udfald, måske fordi vi skulle forsvare vort mesterskab fra 1973 i Hørsholmhallen.

Følgende 11 spillere var udtaget:

I

Odd Svennevig (ScanDutch)

Bjarne Terkelsen

Ole Jensen

Preben Rosell (ØK DATA)

Mogens Refsgaard (ScanDutch)

II

Kim Grønbæk

Kenn Damsgaard

Kenn Salling

Carsten Frantzen

Erik Frantz

Peter Hejlesen

Resultaterne for de to hold blev som følger:

SPED DAL 1 – ØKB 2 0-1

ØKB 2 – ASG. LUFTH. 5-1

SCAN SHIP – ØKB 2 1-0

Holdet gik videre som puljevinder med følgende resultater:

NORD – ØKB 2 4-1

ØKB 2 – INTER EXPRESS 2-3

Dermed var holdet ude af turneringen.

ØKB 1 – LEHM JUNR 2 7-0

DSB – ØKB 1 2-2

ØKB 1 – ERT HAMBURG 3-2

Holdets resultater som puljevinder:

ØKB 1 – KONTISKAN PAD 4-2

THR – ØKB 1 2-3

Kvartfinale resultat ADAM – ØKB 1 1-3

Semifinale resultat BLUE

WATER – ØKB 1 2-3

Finale resultat

DE FORENEDE VOGNMÆND –

ØKB 1 5-4

Vore topscorere blev for ØKB 1 Bjarne Terkelsen med 17 mål og for ØKB 2 Kim Grønbæk med 3 mål.

Søndag den 19. januar afholdt Danmarks Rederiforenings Boldklub SHIPPING CUP'EN i Frederiksborghallen.

Også her var ØKB repræsenteret – denne gang med følgende spillere:

Bjarne Terkelsen

Jørgen Thuesen

Kenn Salling

Søren Tougaard

Peter Hejlesen

Holdet var opstillet i følgende pulje:

SPEDITION DAL

DE FORENEDE VOGNMÆND

DFDS' FODBOLDKLUB

ØKs BOLDKLUB

Da vi manglede nogle af vore gode

spillere, blev resultaterne ikke så gode som ventede:

SPEDITION DAL – ØKB 2-6

ØKB – DFDS 3-2

DE FORENEDE VOGNMÆND

– ØKB 3-2

De Forenede Vognmænd gik videre som puljevinder.

Vor topscorer blev igen Bjarne Terkelsen med 7 mål.

Returkampen mod Vigo Charcuteri A/S, Ebeltoft, blev spillet på Genforeningspladsen i København lørdag den 22. marts. Vigo Charcuteri fik ikke revanche, idet ØKB vandt kampen 8-1 efter 1-1 ved halvleg. Referat fra kampen følger i næste nummer af ØK-bladet.

Accra. Accra kontorets fodboldhold vandt i år Bent Andersen-Pokalen i en fodbold pokalturnering spillet den 31. januar 1975 på Kumasi Sports Stadion. Hvert år konkurrerer Ghana kontorerne om denne pokal, som blev udsat af direktør Bent Andersen, da han var filialbestyrer i Accra.

Accra. The football team of the Accra office of R. T. Briscoe (Ghana) Ltd. won the Bent Andersen Cup in this year's interstation knockout football competition played at the Kumasi Sports Stadium on 31st January, 1975.

The cup was donated by Mr. Bent Andersen, EAC Managing Director, when he was the Managing Director of R. T. Briscoe (Ghana) Ltd. in 1966, and is competed for each year among the offices of the company in Ghana.

In the picture Mr. Ole Erichsen, Managing Director, is seen presenting the cup to Mr. A. A. Annoh, captain of the winning station – Accra, while his team looks on. On the extreme left is Miss Yvonne Appiah, Publicity Executive.





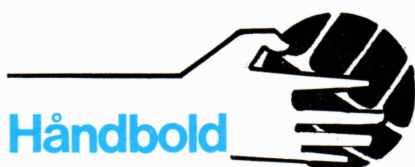

## Håndbold

Håndboldturneringen 1974–1975 er afsluttet, og det har ikke været nogen god sæson for ØKBs håndboldafdeling.

I den forløbne sæson har vi ofte måttet aflyse håndboldtræningen om lørdagen på grund af manglende spillermateriale at arbejde med. Dette må nok anses for at være den egentlige årsag til holdets sidsteplads i 2. division, hvor otte hold deltog.

Med en behjertet indsats og hjælp fra ØKBs andre afdelinger lykkedes det os at gennemføre en del træningstimer sidst på sæsonen. Dette resulterede i en så stor styrkelse af holdet, at vi har været i stand til at spille nogle gode kampe på det sidste, hvor vi blandt andet besejrede turneringens nr. 3, Topsikring, med ikke mindre end 19–11.

I næste sæson starter vi med frisk mod i 3. division.



## Tennis

Følgende udfordringskampe er blevet spillet i single:

Kaj Lykke Iversen – John Stoltenborg 5–6, 6–1, 6–3.

Helge Lund – Svend Mathiesen 6–3, 6–1.

Inga Madsbjerg – John Skjoldborg 8–6, 5–7, 6–3.

Mads Michael Rahbek – Lasse Tvener 7–5, 6–3.

Nærmere oplysninger om tennisafdelingens arrangementer og starten på udendørsæsonen ved henvendelse til Helge Lund, Skibsafdelingen, 11 83 00, lokal 224.

*I. G.-G.*

# EAC

Århus. Besætningsmedlemmer fra m. s. ALAMEDA med præmierne for skibets førsteplads i fri idræt 1974.

Mellem kaptajn Kurt Jacobsen og velfærdssekretær Finn Fuldbj-Olsen fra Handelsflådens Velfærdsråd (yderst til højre) ses skibsklubbens formand, bådsmænd Bent »Bimbo« Madsen.

Århus. Crewmembers from m. s. ALAMEDA with the prizes received for the ship's first place in athletics in 1974.

Between Captain Kurt Jacobsen and Secretary Finn Fuldbj-Olsen of the Danish Merchant Navy Welfare Board (to the far right), the chairman of the ship's club, boatswain Bent "Bimbo" Madsen.







## Sømandsidræt

Velfærdskontoret kunne i 1974 konstatere, at samtlige skibe tilhørende Kompagniet havde kollektiv fritidsvirksomhed om bord under en eller anden form.

Alle skibe er tilmeldt vor filmtjeneste, og derudover deltog 16 skibe i vore idrætskonkurrencer. Endvidere blev der i to skibe oprettet studiekredse. Det drejer sig her om m. s. *Casuarina* og m. s. *Bogota*.

Et af de skibe, vi havde mest samarbejde med, var m. s. *Alameda*. Da skibet i begyndelsen af marts måned anløb Århus, fik det sine præmier overrakt for 1. pladsen i den danske

afdeling af nordisk landskamp i fri idræt for søfarende 1974. Til stede ved præmieoverrækkelsen var repræsentanter fra Bergmann, Smith & Co. i Århus, Århus Søfartsservice og pressen. Bådsmand Bent »Bimbo« Madson, der er den store igangsætter om bord, bød på skibsklubbens vegne velkommen, hvorefter Finn Fuldbyl-Olsen fra Handelsflådens Velfærdsråd overrakte ØK-pokalen, Poul Holm-plaketten samt Handelsflådens Velfærdsråds skjold. Ved samme lejlighed modtog skibet en pokal for 2. pladsen i fri idræt i Rotterdamturneringen 1974.

Kaptajn Kurt Jacobsen takkede på skibets vegne for de mange præmier.

Der er noget, der tyder på, at m. s. *Alameda* også i 1975 vil gøre sig gældende i fri idræt. Skibet ligger i øjeblikket på 1. pladsen med 4.464 points. På 2. pladsen ligger m. s. *Asmara* med 3.523 points. Disse forholdsvist beskedne resultater vil sikkert hurtigt blive overgået, for i begyndelsen af april måned åbnede de forskellige idrætsbaner i Nordeuropa, og samtidig begyndte man at afvikle de internationale idrætsuger på Østen. Det plejer at være startsignalet til idrætssæsonen for de søfarende.

De internationale idrætsuger i Europa afholdes som følger:

Liverpool	9. maj – 15. maj
London	19. maj – 25. maj
Hamburg	29. maj – 4. juni
Bremen/Emden	8. juni – 14. juni
Rotterdam	18. juni – 24. juni
Antwerpen	28. juni – 4. juli

Med undtagelse af Liverpool og London vil Handelsflådens Velfærdsråd være repræsenteret med instruktører ved disse idrætsuger.

F. F.-O.



## Bent Ohrt død

Torsdag den 13. februar døde idrætskonsulent Bent Ohrt efter få dages sygdom, 51 år gammel. Med ham har Handelsflådens Velfærdskontor mistet en dygtig og flittig medarbejder og ØK-bladet en skattet og interesseret sportsskribent, der vidste mere om sømandsidrætten end nogen anden i dette land.

Bent Ohrt havde arbejdet for Handelsflådens Velfærdsråd i ikke mindre end 24 år, og siden 1962 skrev han regelmæssigt artikler om sømandsidrætten til ØK-bladet.

Bent Ohrt var selv sømand af uddannelse og havde sejlet en kort tid som styrmand i rederiet J. Lauritzen, før han trådte ind i velfærdsarbejdet. Utallige søfarende vil komme til at savne Bent Ohrt, der havde særlige evner til at hjælpe og opmuntre og til at føre fritidsaktiviteten ud i et videre plan, som også omfattede skibsklubbernes mangfoldige virkeområder.

Hong Kong. Imod slutningen af 1974 startede EAC Sports Club i Hong Kong en seven-a-side fodboldturnering, hvor alle afdelinger ved Hong Kong kontoret deltog.

Turneringen kulminerede med finalen mellem maskinafdelingen og handelsafdelingen lørdag den 11. januar. Den velspillede og spændende kamp blev vundet af maskinafdelingen med 1-0.

Hong Kong. Towards the end of 1974 the EAC Sports Club, Hong Kong, launched a seven-a-side soccer tournament involving all departments of EAC Hong Kong.

The tournament culminated in the final match between the Machinery Division and the Trading Department on Saturday, 11th January. After a well played and exciting final, the Machinery Division emerged as winner with the score: 1-0. Photo shows the winning team after the prize-giving:

Front row from left to right: John Ho – Edmond Chan – Kenny Kwan – Raymond Leung. Back row from left to right: W. L. Ho – Peter Yeung – Simon Li – Marconi Wong.







Aktieselskabet

**Det Østasiatiske Kompagni**

The East Asiatic Company Limited



---

# Udsendt dansk personale

PR. 1. MARTS 1975



	<b>Argentina</b>	<b>(1)</b>
<b>Buenos Aires</b>	Niels Rosberg	
	<b>Australien</b>	<b>(7)</b>
<b>Melbourne:</b>	Per Ryding	
KAURI	Erik Jens Jensen Per Knudsen Jørgen Elstoft	
BLOCH & BEHRENS	Claus Steen Gyrn	
RENGØRINGS- SELSKABERNE	Bent Weichel	
<b>Sydney:</b>	Jørgen Jensen	
	<b>Brasilien</b>	<b>(28)</b>
<b>Sao Paulo:</b>	Kjeld Torben Andersen Chr. Bjødstrup Andreasen Jørgen Erik Nielsen Ejler J. P. Johansen Peter Ole Herning Birger Wesley Jensen	
MAPOL	Peter H. Johansson Henrik G. de Jonquières Marc Alexander H. Beck	
BERA	Bjarne Rørbæk Jensen Mogens Dan Pedersen Søren Gordon Nielsen	
SABROE	Ole Pedersen Svend Erik Nielsen Steen Vogelius Andersen Per Madsen	
SCANBRAZIL	Jørn Hinge	
CONTINENTAL	Waldemar Schmidt	
<b>Santos:</b>	Gunnar Henningsen Henning Kragh-Schwarz	
<b>Salvador:</b>	Knud Aage Olsen Kenneth Striegler Mogens Slot Knudsen	
<b>Madesa:</b>	Ole Pedersen Ole Sonne	
<b>Belem:</b>	Arne Hvidbo Christian Matthiesen Kurt Hounsgaard Pedersen	

	<b>Belgien</b>	<b>(1)</b>
<b>Bruxelles:</b>	Erik Børge Bacher	
	<b>Burundi/Rwanda</b>	<b>(7)</b>
<b>Bujumbura:</b>	Steffen Bjørn Hanssen Benny Otto Henriksen Henrik Harald Maage Lars Berg	
<b>Kigali:</b>	Lars Færch Echroll Klitbo Bent Troels Nellemann Lars Eriksen	
	<b>Cameroun</b>	<b>(2)</b>
<b>Douala:</b> (midlertidigt)	Sven Fenger Svend W. A. Gregersen	
	<b>Canada</b>	<b>(18)</b>
<b>Vancouver:</b> EAC	Carl Emil Dalgas Kaj Asger Nielsen Bent Segato Erik Vinther Jensen Peter Stenner Rasmussen Michael Dam Kurt Erik Schou Dan Dupont Olsen Torben Chr. Skaanild Steffen Bjørnsen Casper Krönlein Frank Johansen Eigil Schytte Peter Eriksen	
<b>Toronto:</b>	Steen Albrechtsen Niels Mølgård Nielsen Knud Aagaard-Svendsen	
<b>Vancouver:</b> (TCL)	J. Vibe Christensen	
	<b>Colombia</b>	<b>(1)</b>
<b>Cali:</b>	Ole Waage Pedersen	

**Santiago:**

**Abidjan:**

**Manila:**

LMC

**Helsingfors:**

**Paris:**

**Accra:**

Accounts

TVLC



**Dominikanske Republik (3)**

Poul Skytte Madsen  
Bent Ahm  
Per Bo Vransø

**Elfenbenskysten (3)**

Benny E. S. Jensen  
Jørgen Hansen  
Torben Hasselriis

**Filippinerne (7)**

Niels-Jørn Stausø Harboe  
Jørgen Dwinge Ilsoe  
Henning Thorndahl  
Hartvig Jensen  
Bent Mortensen  
Ib Lomholt-Thomsen

Jan Nowakowsky

**Finland (1)**

Gunnar Schmit

**Frankrig (6)**

Jan Bie Andresen  
Børge Tiedemann Skaarup  
Axel Bj. Baldvinsson  
Poul Erik H. Jørgensen  
Claus Helby Petersen  
Jens Peder Brændeholm

**Ghana (16)**

Ole Erichsen

John Lind Jans  
Flemming Schjærff  
Claus Weber Gundersen  
Steen Andersen

Sven Vardil  
Carsten Pedersen  
Kæld Noarth Jensen  
Frits Gustav Larsen  
Søren Poul Hansen  
Peter Kurt Mørk

Industrial Department  
Ebbe Klejs Bahnsen

Motor Department  
A. Flemming Krieger  
Hans Falkner Jensen  
John Christensen

Shipping Steen Obst

**Rotterdam:** Günther A. O. Honselaar

**Holland (1)**

(EAC)

**Hong Kong (23)**

Niels-Ebbe Lockenwitz  
Chr. Linnemann Matthiesen  
Vagn Fausing  
Niels Horn  
Peter Axel Tryde  
Niels John Madsen  
Niels Moth Børglum  
Erik Bøgh Christensen  
Ole Hybel-Hansen  
Arne Kristoffersen  
Christian Lund  
Preben A. Meilvang  
Niels Peder Veje  
Kim Tidemann Christensen  
Mogens Chr. Bay Jacobsen  
Arne Bachmann Olesen  
Leif Dalby Jensen

SCANDUTCH

Leif Voldby Jørgensen  
Poul Søren Skødt Poulsen  
Henning Bo Herold  
Jørgen Holck  
Villy Vestergaard  
Steen Stender Petersen

**Indonesien (27)**

**Jakarta:** Gerner F. Vejrup

Accounts Bent Mantzius Andersen  
Nils Folke Persson  
Helge Kirk

Printing Machinery René Schwartz Hansen  
Steen Ove Jensen  
Poul Damgaard  
Niels Peter Odorico Brandi  
Peter Christian Hørning  
Carl Edvard Ejby Hansen

Wood Peder J. Andreasen  
Finn Frydenlund

PARAMOUNT Peter R. Chr. T. Saugman

P. T. DANMOTORS Søren Larsen  
Preben Skøtt  
Dan Schjorterich Nielsen  
Jørgen Lars Krøner  
Erling Moesgaard  
Jens Kobberøe  
Carl Enevold Holst  
Bjarne Michael Nielsen

P. T. DANAPAINTS Allan Brandt  
Torben Soderberg

P. T. DUMEX Henning Winther  
Kristian S. Pedersen

P. T. ABADI Birger von Holdt  
Per Hugo Thomsen

**Tehran:** Iran Bjarne Aaris

**Genoa:** Italien Gunnar Rude

**Tokyo:** Japan Carsten Dencker Nielsen  
EAC Knud-Erik Pedersen  
Jørgen Wilhelm Rohweder  
Torben Schiødtz  
Leif Kempel  
Søren Milholt

SCANDUTCH Poul Gottlieb Jacobsen

**Osaka:** EAC Jørgen Myhre

**Beirut:** Libanon Finn Grubbe

**Monrovia:** Liberia Klaus Baunbeck Hansen  
EAC Paul Brinch-Møller  
Hans Jørgen Schiøtt  
Claus Bredsgaard



Peter Bill Honoré  
Niels H. Binzer  
Finn Frandsen  
Svend Erling Larsen  
Niels Erik Boholt Nielsen  
Gert Bjørn Nielsen  
Steffen Rifbjerg-Madsen  
Flemming Christensen  
M. T. Friberg-Johansen  
Torben Secher  
Arne Skov Ladegaard  
Jeppe Nyboe-Jørgensen

**Malawi (2)**

Erik Blach Andersen  
Ole Skifter

**Malaysia (15)**

Erik M. K. Petersen  
Orla Sørensen  
Asbjørn Holst Larsen  
Bjarne Kronie Pedersen  
Hans Christen Jensen  
Jens Egon Dahl  
Kurt Pihl Beyer

Kai M. Plaugmann

Bent Helweg Andersen

Hans Daugbjerg Troelsen  
Stig Bonnichsen

Svend Nisted  
Eyvind Chr. Mortensen

Ole Bach

Gunnar Birnum

**Mexico (3)**

Geert Bruun  
Henning Dalby  
Peder V. Ostersen

**New Zealand (1)**

Svend Erik Christesen

**Nigeria (36)**

**Lagos:** Hans J. W. Kristoffersen  
Jan E. Ditlevsen

**Accounts:** Finn Torsten Damkilde  
Svend Aage Mønsted  
Mogens B. Jensen  
Henrik Mørck

**Motor Division:** Jens Nørlyng  
Finn Siggaard Andersen  
Leif Nielsen  
Ole Kajander  
Bjørn T. Lynggaard-Olesen  
Sten Ingolf Hansen  
Lars Thorstensen  
Holger Søren Mousten  
Vagn Aaen  
Mogens Elias Gylling

**Import Division:** Klaus Valdemar Mørch  
Andreas Duborg Christiani  
Peer Rosenfeldt  
Kurt Sihm  
Svend Aage Frandsen  
Børge Kirkegaard Nielsen  
Ole Oxholm Mayntzhusen  
Kaj Aage Gretved  
Torben Claus Petersen

**Teknisk  
Træningsafd.:** Henning Krøll

**EAC Shipping  
Representative:** Steen Bangsgaard  
Per Ole Laub Clemmensen  
Flemming Marcher  
Thorkild Larsen

**Aba:** Jens Henrik Højliind

**Ibadan:** Jens Christian Albertsen

**Kano:** Jan Lottrup Jensen  
Frantz Lauritzen

**Warri:** Poul Brøchner Petersen  
John Haagen Folkmar

**Paraguay (2)**

**Asuncion:** Steen Rambo  
Bjarne Schack Pedersen

**Rhodesia (1)**

**Salisbury:** Frederik Max Skyum

**Saudi Arabia (2)**

**Jeddah:** Poul Bjerregaard  
Klaus Krogh



**Singapore (12)**  
EAC Jørgen Reinholdt  
Jørgen H. D. Andersen  
Gunnar Andersen  
Jens Kim Bergenser  
Svend Ishøjer  
Peter Otzen  
Bjørn Blangsted Henriksen  
Torben Jørgensen  
Christian Viggo Mengel

INTEAC Karl Christian Larsen  
Kristian Bonnichsen  
Jens Møller Salling

**Storbritannien (4)**  
London: UBC Niels Erik Blemmer  
Holger Castenskiold

FEFC Finn Erle  
Glasgow: Ivan Göthe

**Sverige (3)**  
Stockholm: Karsten Stock Andresen  
Bent Valdemar Larsen  
Svend E. Jørgensen

**Sydafrika (27)**  
Johannesburg: Hans Olesen  
Jørgen Redlich Lindahl  
Bent Frede Rasmussen  
Martin Grome  
Anders H. Andersen  
Mogens Minnark-Iversen

Durban: Steen R. Zedeler  
Flemming Rasmussen  
Niels Ulrik Fischer  
Gert Steen Rasmussen  
Peter Michael Buron

Cape Town: Frits Knudsen  
Steen Christian Pedersen

Port Elizabeth: Knud Erik Hansen

NOSI Flemming Moerner  
Jørgen Jensen  
Jørgen H. Brändekilde  
Flemming With-Seidelin  
Jørgen Vang Petersen  
Poul Christian Bach

Vagn Kaare Askjær  
Henrik Flensborg  
Lars F. Stærmosé  
NEW SCOTLAND Hans Peter Holst  
Jørgen Edvardsen  
Jens Viderik Staurup  
TMC Ole Ivar Westergaard

**Thailand (28)**  
Bangkok: Klavs Rahbek Thomsen  
Accounts Sven Hansen  
Flemming Voigt Hansen  
Peter Niclasen  
Shipping Torben Søderlund  
Bent Angelo Jeilman  
Per Richard Svendsen  
Frank Lauritsen  
Flemming Skovgaard Dam  
Investment Export Dept. Bjarne Thomsen  
Hans Henrik Melchior  
Chemicals Department Ole Preben Wissing  
Anders Normann  
Martin Jensen  
Kjeld K. Voldum

Printing Machinery Dept. Ole Sørup Rasmussen

Oriental Machinery Stores Flemming K. Sørensen  
Leif Rasmussen  
Jens Bonne Svennevig  
Gert Norman Larsen  
Steen Christensen  
Leo E. Alexandersen  
Jan Brinck  
Ole Christian Jørgensen  
Joachim S. Buttenschøn  
Sune Dolmark

DUMEX Erik Bach  
Jens Vestergaard Jensen

**Tyskland (3)**  
Hamburg: P. W. Steven  
Jens Aage Vest  
Hans Peder Danielsen

**U. S. A. (37)**  
New York: Sander Jacobsen  
EAC Georg Hansen



Karsten Hess  
Ib Frede Albertsen  
Ingolf Walter Pedersen  
Per Hüffeldt  
Knud Jørgen Wismann  
Peter Warrer

Heidelberg  
Eastern, Inc.

Hans E. Larsen  
Svend-Jørgen H. Pedersen  
Knud Asbjørn Fejerskov  
Ulrik Thorbek Nygaard

**Greensboro:**

Moldow

Ole Meyer Sørensen

**San Francisco:**

Jørgen Frederiksen  
Valther Billeskov Nielsen  
Verner Johansson  
Jørgen Rosling

**Los Angeles:**

Gorm Larsen  
Gert Otto Døllé  
Stig Birch Poulsen  
Klavs Guldager  
Claus O. Soelberg Petersen  
Michael Oluf Qvist Krüger  
Erik Schytte

**Boonville:**

Nils-Peter Jensen

**Newport News:**

F. Wedell-Wedellsborg  
John Ritzou-Holm  
Thorkild E. Frederiksen  
Jan Dam Pedersen

**Deerfield:**

Palle I. Wurm Pedersen

**Houston:**

Peter Juul

**St. Thomas:**

Sven-Aage Larsen  
Niels Johannes Krøyer  
Steen Mogens Vestenskov  
Nils Hovgaard

**St. Croix:**

Claus Christian Nimb  
Henrik Harlet

**Guacara:**

**Venezuela (1)**

Jan Holmegaard Laursen

**Saigon:**

**Vietnam (4)**

Per Bøtchjær  
Viggo Gudiksen  
John Rask Jensen  
Børge Fogh

**Nairobi:**

**Østafrika (13)**

Kai Andersen  
Ole Søberg Olsen  
Jørn Bundgaard Nielsen  
Jørn Christian Horsted  
Christian Lau Larsen  
Palle W. Hesthaven  
Jørgen Lund  
Niels Birksholm  
Bernt Munch-Madsen  
Lars J. S. Hjorth  
Kjell Arthursson Nilsson  
Bent Skovholm Eriksen

**Dar-es-Salaam:**

**Kampala:**

Lars P. S. Eriksen

---

**Udsendt dansk personale pr. 1. 3. 1975 i alt 373 i 43 lande**